

ROCKSHOX

JUDY

30

RECON

2018+
JUDY, 30, RECON



WARTUNGSANLEITUNG



SICHERHEIT ZUERST!

Wir legen größten Wert auf IHRE Sicherheit. Bitte tragen Sie stets eine Schutzbrille und Schutzhandschuhe, wenn Sie RockShox-Produkte warten.

Schützen Sie sich selbst! Tragen Sie Sicherheitskleidung!

INHALT

ROCKSHOX-WARTUNG	5
VORBEREITUNG DER TEILE	5
WARTUNGSVERFAHREN	5
IDENTIFIZIERUNG DES MODELLCODES.....	6
GARANTIE UND WARENZEICHEN.....	6
TEILE, WERKZEUG UND VERBRAUCHSMATERIALIEN.....	7
EMPFOHLENE WARTUNGSINTERVALLE	8
EINSTELLUNGEN NOTIEREN	8
ANZUGSMOMENTE.....	8
ÖLMENGEN UND SCHMIERMITTEL - 2018.....	9
ÖLMENGEN UND SCHMIERMITTEL - 2019.....	10
ÖLMENGEN UND SCHMIERMITTEL - 2020.....	11
ÖLMENGEN UND SCHMIERMITTEL - 2021.....	12
ÖLMENGEN UND SCHMIERMITTEL - 2022.....	13
ÖLMENGEN UND SCHMIERMITTEL - 2023+.....	14
EXPLOSIONSZEICHNUNG - 2018+ JUDY GOLD RL - SOLO AIR	15
EXPLOSIONSZEICHNUNG - 2018+ JUDY SILVER TK - SOLO AIR	16
EXPLOSIONSZEICHNUNG - 2021+ JUDY TK - SCHRAUBENFEDER	17
EXPLOSIONSZEICHNUNG - 2018-2020 30 GOLD RL / 2021+ JUDY GOLD RL - SOLO AIR	18
EXPLOSIONSZEICHNUNG - 2018-2020 30 SILVER TK / 2021+ JUDY SILVER TK- SOLO AIR	19
EXPLOSIONSZEICHNUNG - 2018-2020 30 SILVER TK / 2021+ JUDY SILVER TK - SCHRAUBENFEDER	20
EXPLOSIONSZEICHNUNG - 2021+ RECON GOLD RL - DEBONAIR	21
EXPLOSIONSZEICHNUNG - 2018-2020 RECON GOLD RL - SOLO AIR	22
EXPLOSIONSZEICHNUNG - 2018-2020 RECON RL / 2021+ RECON SILVER RL - SOLO AIR	23
EXPLOSIONSZEICHNUNG - 2020 RECON RL (BOOST) / 2021+ RECON SILVER RL (BOOST) - SOLO AIR	24
EXPLOSIONSZEICHNUNG - 2018-2020 RECON TK / 2021+ RECON SILVER TK - SCHRAUBENFEDER	25
EXPLOSIONSZEICHNUNG - 2020 RECON TK (BOOST) / 2021+ RECON SILVER TK (BOOST) - SCHRAUBENFEDER	26
AUSBAU UND WARTUNG DER UNTEREN GABELBEINE	27
50/200-STUNDEN-WARTUNG	
AUSBAU DER UNTEREN GABELBEINE.....	27
50-STUNDEN-WARTUNG	
WARTUNG DER UNTEREN GABELBEINE.....	29
200-STUNDEN-WARTUNG	
WARTUNG DER DICHTUNGEN DER UNTEREN GABELBEINE.....	31
WARTUNG DER LUFTFEDER – JUDY GOLD, 30 GOLD, RECON GOLD	34
200-STUNDEN-WARTUNG	
AUSBAU UND WARTUNG DER LUFTFEDER – GOLD	34
KONFIGURATIONEN DES ALL-TRAVEL-DISTANZSTÜCKS (OPTIONAL) – GOLD	40
ALL-TRAVEL-DISTANZSTÜCKE - JUDY GOLD, 30 GOLD, RECON GOLD - SOLO AIR.....	40
KONFIGURATIONEN DER LUFTFEDER UND DES ALL-TRAVEL-DISTANZSTÜCKS - JUDY GOLD, 30 GOLD, RECON GOLD - SOLO AIR.....	41
BOTTOMLESS TOKENS (OPTIONAL) - 2021+ RECON GOLD.....	42
ANPASSUNG DES FEDERWEGS UND ABSTIMMUNG MIT BOTTOMLESS TOKENS - 2021+ RECON GOLD - DEBONAIR.....	42
KONFIGURATIONEN DER LUFTFEDER UND DES ALL-TRAVEL-DISTANZSTÜCKS - 2021+ RECON GOLD.....	42
EINBAU VON BOTTOMLESS TOKENS (OPTIONAL) - 2021+ RECON GOLD - DEBONAIR	43
EINBAU DER LUFTFEDER – GOLD	44

WARTUNG DER LUFTFEDER – JUDY SILVER, 30 SILVER, RECON SILVER RL	48
EXPLOSIONSZEICHNUNG	48

200-STUNDEN-WARTUNG

AUSBAU UND WARTUNG DER LUFTFEDER – SILVER	49
KONFIGURATIONEN DES ALL-TRAVEL-DISTANZSTÜCKS (OPTIONAL) – SILVER.....	52
FEDERWEG-KONFIGURATIONEN – JUDY SILVER, 30 SILVER, RECON SILVER RL	53
EINBAU DER LUFTFEDER – SILVER	54

WARTUNG DER SCHRAUBENFEDER – 30 SILVER, JUDY SILVER, RECON SILVER TK	57
---	-----------

200-STUNDEN-WARTUNG

AUSBAU UND WARTUNG DER SCHRAUBENFEDER	57
EINBAU DER SCHRAUBENFEDER	60

WARTUNG DES DÄMPFERS – JUDY GOLD, 30 GOLD, RECON GOLD.....	61
---	-----------

200-STUNDEN-WARTUNG

AUSBAU DES DÄMPFERS.....	61
WARTUNG DES DÄMPFERS	67
EINBAU DES ZUGSTUFENDÄMPFERS.....	70
EINBAU DES DRUCKSTUFENDÄMPFERS.....	71

WARTUNG DES DÄMPFERS – JUDY SILVER, 30 SILVER, RECON SILVER RL, RECON SILVER TK.....	76
---	-----------

200-STUNDEN-WARTUNG

AUSBAU DES DÄMPFERS.....	76
WARTUNG DES DÄMPFERS	82
EINBAU DES ZUGSTUFENDÄMPFERS.....	83
EINBAU DES DRUCKSTUFENDÄMPFERS.....	85

MONTAGE DER UNTEREN GABELBEINE.....	91
--	-----------

50/200-STUNDEN-WARTUNG

EINBAU DER UNTEREN GABELBEINE.....	91
------------------------------------	----

RockShox-Wartung

Es wird empfohlen, die Wartung Ihrer RockShox-Federung von einem qualifizierten Fahrradmechaniker durchführen zu lassen. Die Wartung von RockShox-Federungen erfordert Kenntnisse über Federungskomponenten sowie Spezialwerkzeug und spezielle Schmiermittel/Fluide. Wenn die Verfahren in dieser Wartungsanleitung nicht ausgeführt werden, kann die Komponente beschädigt werden und es erlischt die Garantie.

Den neuesten RockShox Ersatzteilkatalog und aktuelle technische Informationen finden Sie unter www.sram.com/service. Bestellinformationen erhalten Sie von Ihrem SRAM-Händler.

Die Informationen in diesem Dokument können jederzeit ohne Vorankündigung geändert werden.

Das Aussehen Ihres Produkts kann von den Abbildungen in diesem Dokument abweichen.



Hinweise zum Recycling und Umweltschutz finden Sie auf www.sram.com/en/company/about/environmental-policy-and-recycling.

Vorbereitung der Teile

Bauen Sie die Komponente vor der Wartung vom Fahrrad ab.

Trennen und entfernen Sie gegebenenfalls den Fernbedienungszug oder die Hydraulikleitung von der Gabel oder dem Hinterbaudämpfer. Weitere Informationen zu RockShox-Fernbedienungen finden Sie in den Bedienungsanleitungen auf www.sram.com/service.

Säubern Sie die Außenflächen des Produkts mit milder Seife und Wasser, um eine Verschmutzung von inneren Dichtflächen zu vermeiden.

Wartungsverfahren

Sofern nicht anders angegeben, sind während der Wartung die folgenden Verfahren durchzuführen.

Säubern Sie die Komponente mit Isopropyl-Alkohol oder RockShox Suspension Cleaner und einem sauberen, fusselfreien Werkstatttuch. Wickeln Sie für schwer zugängliche Stellen (z. B. Standrohr, unteres Gabelbein) ein sauberes, fusselfreies Werkstatttuch um einen Stab (nicht aus Metall!), um die Teile von innen zu säubern.

Säubern Sie die Dichtfläche des Teils und überprüfen Sie sie auf Kratzer.

⚠️ WARNUNG – UNFALLGEFAHR

Verwenden Sie KEINEN Essig jeglicher Art, um Teile eines RockShox-Federungsprodukts zu reinigen. Essig kann dauerhafte Schäden an Teilen verursachen, die mit der Zeit zum strukturellen Versagen des Produkts sowie zu schweren oder tödlichen Verletzungen führen können.

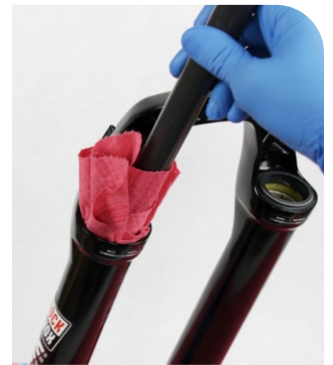

Ersetzen Sie den O-Ring oder die Dichtung durch ein neues Teil aus dem Wartungssatz. Entfernen Sie den O-Ring oder die Dichtung mit den Fingern oder einem Dorn.

Geben Sie Liquid-O-Ring PM600 -Schmierfett oder SRAM Butter-Schmierfett auf die neue Dichtung bzw. den neuen O-Ring.

HINWEIS

Achten Sie darauf, bei der Wartung des Produkts keine Dichtflächen zu zerkratzen. Kratzer können zu Undichtigkeiten führen. Wenn Sie ein beschädigtes Teil ersetzen müssen, sehen Sie im Ersatzteilkatalog nach.

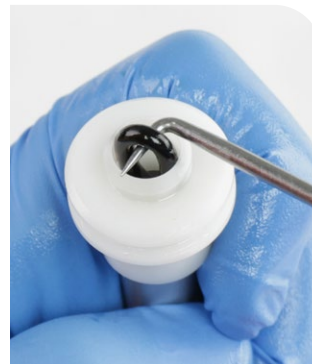

Verwenden Sie zum Einspannen von Teilen einen Schraubstock mit weichen Klemmböcken aus Aluminium.

Ziehen Sie das Teil mit einem Drehmomentschlüssel auf den im roten Balken angegebenen Wert fest. Wenn Sie einen Drehmomentschlüssel mit einem Hahnenfußaufsatz verwenden, bringen Sie den Hahnenfußaufsatz im 90-Grad-Winkel am Drehmomentschlüssel an.

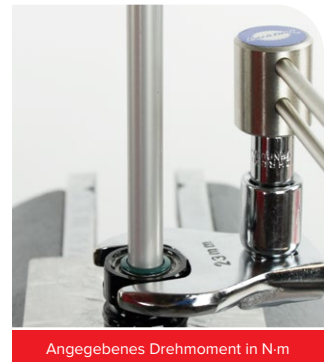
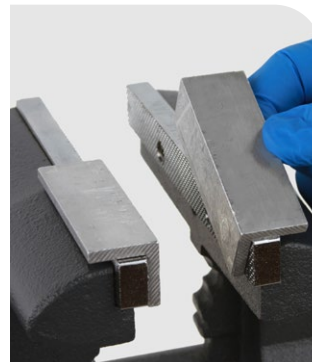

Angegebenes Drehmoment in N·m

Identifizierung des Modellcodes

Der Modellcode und die Spezifikationsdetails des Produkts können anhand der Seriennummer auf dem Produkt bestimmt werden. Modellcodes können genutzt werden, um den Produkttyp, den Namen der Produktserie, die Modellbezeichnung und die Produktversion für das jeweilige Produktionsmodelljahr zu bestimmen. Produktdetails können verwendet werden, um die Kompatibilität von Ersatzteilen, Wartungssätzen und Schmiermitteln zu bestimmen.

Beispiel für einen Modellcode: **FS-RCNS-RL-D1**

FS = Produkttyp – **Vorderradaufhängung**

RCNS = Plattform/Serie – **Recon Silver**

RL = Modell – **Rebound Lockout**

D1 = Version - (**D** – vierter Generation, **1** – erste Iteration)

Um den Modellcode zu ermitteln, suchen Sie nach der Seriennummer auf dem Produkt und geben Sie sie in das Feld **Search by Model Name or Serial Number** (Nach Modellbezeichnung oder Seriennummer suchen) auf www.sram.com/service ein.

Garantie und Warenzeichen

Informationen zur SRAM-Garantie finden Sie unter: www.sram.com/warranty.

Informationen zur Marke SRAM finden Sie unter: www.sram.com/website-terms-of-use.

Teile, Werkzeug und Verbrauchsmaterialien

Teile

- RockShox Judy- oder 30- oder Recon-Wartungssatz – 200 Stunden

Sicherheit und Schutz

- Kittel/Schürze
- Saubere Werkstatttücher (fusselfrei)
- Nitril-Handschuhe
- Ölauffangwanne
- Schutzbrille

Schmiermittel, Öle und Flüssigkeiten

- Isopropyl-Alkohol oder RockShox Suspension Cleaner
- Liquid-O-Ring PM600
- RockShox 5WT-Federungsöl
- RockShox 15WT-Federungsöl
- SRAM Butter-Schmierfett

RockShox-Werkzeuge

- RockShox-Entlüftungsspritze
- RockShox Staubdichtungs-Einbauwerkzeug (28 mm/30 mm): Judy / 30
- RockShox Staubdichtungs-Einbauwerkzeug (32 mm): Recon non-Boost
- RockShox Einbauwerkzeug für flanschlose Staubdichtungen (32 mm) oder [RockShox x Abbey Bike Tools 32-mm-Einbauwerkzeug für flanschlose Staubdichtungen](#): Recon Boost
- RockShox-Dämpferpumpe

Fahrradwerkzeug

- Montageständer
- Downhill-Reifenheber

Allgemeines Werkzeug

- Stab – Kunststoff oder Holz (≤ 10 mm Durchmesser)
- Stab – Kunststoff oder Holz (15–17 mm Durchmesser)
- Schlitzschraubendreher
- Sechskantaufsätze: 2, 2,5, 5 mm
- Inbusschlüssel: 2, 2,5, 5, 8, 10 mm
- Innensprengerringzange – groß
- Dorn
- Gummi- oder Kunststoffhammer
- Stecknuss: 24 mm oder [RockShox x Abbey Bike Tools 24-mm-Stecknuss](#)
- Steckschlüssel
- Drehmomentschlüssel

SICHERHEITSHINWEISE

Tragen Sie stets eine Schutzbrille und Nitril-Handschuhe, wenn Sie mit Federungsöl arbeiten.

Platzieren Sie unter dem Bereich, in dem Sie an der Federgabel arbeiten, eine Ölauffangwanne auf dem Boden.

Empfohlene Wartungsintervalle

Um die maximale Leistung Ihres RockShox-Produkts aufrechtzuerhalten, ist eine regelmäßige Wartung erforderlich. Befolgen Sie diesen Wartungsplan und montieren Sie die im jeweiligen Wartungssatz für die nachstehend empfohlenen Wartungsintervalle enthaltenen Wartungsteile. Die Inhalte der Ersatzteilsätze und nähere Informationen zu den Teilen finden Sie im RockShox Ersatzteilkatalog unter www.sram.com/service.

Intervall in	Wartung	Nutzen
Nach jeder Fahrt	Standrohre und Abstreiferdichtungen von Schmutz und Ablagerungen säubern	Verlängert die Lebensdauer der Abstreiferdichtungen
		Minimiert Schäden an den Standrohren
		Minimiert die Kontaminierung des unteren Gabelbeins
Alle 50 Stunden	Wartung der unteren Gabelbeine durchführen	Verbessert das Dämpfungsverhalten bei kleinen Unebenheiten
		Reduziert die Reibung
		Verlängert die Lebensdauer der Buchsen
Alle 200 Stunden	Dämpfer und Feder warten	Verlängert die Lebensdauer der Federung
		Verbessert das Dämpfungsverhalten bei kleinen Unebenheiten
		Stellt die Dämpferleistung wieder her

Einstellungen notieren

Verwenden Sie die folgende Tabelle, um sich die Einstellungen Ihrer Federung zu notieren, damit Sie nach der Wartung die vorherigen Einstellungen wiederherstellen können. Notieren Sie sich das Datum Ihrer Wartungen, um den Überblick über die Wartungsintervalle zu behalten.

Intervall in Betriebsstunden	Datum der Wartung	Luftdruck	Zugstufeneinstellung: Notieren Sie, um wie viele Klicks Sie den Zugstufeneinsteller gegen den Uhrzeigersinn bis zum Anschlag drehen.
50			
100			
150			
200			

Anzugsmomente

Teil	Werkzeug	Drehmoment
Untere Schrauben	5-mm-Inbusaufsatz	6,8 N•m
Klemmschraube – Fernbedienungszug-Anschlagklemme 2018 Recon Gold RL R	2-mm-Inbusaufsatz	0,6 - 1,1 N•m
Befestigungsschraube – Schraubenfeder-Vorspannungseinstellung, Druckstufeneinstellung und Fernbedienungsring	2,5-mm-Inbusaufsatz	1,4 N•m
Feststellschraube – Fernbedienungszug-Anschlagring 2018-2019 Judy Gold RL R 2019 30 Gold RL R 2019 Recon Gold RL R	2-mm-Inbusaufsatz	0,25 - 0,6 N•m
Feststellschraube – Fernbedienungszug-Anschlagring 2020+ Judy Gold RL R 2020+ Judy Silver TK R 2020 30 Gold RL R 2020 30 Silver TK R 2020+ Recon Gold RL R 2020+ Recon RL R 2020+ Recon TK R	2-mm-Inbusaufsatz	Handfest oder 0,1 - 0,3 N•m
Abdeckkappen	24-mm-Stecknuss	12,4 N•m

		Dämpfer						Feder					
Gabel	Modell	Federweg (mm)	Dämpfer	Standrohr			Unteres Gabelbein		Feder	Standrohr		Unteres Gabelbein	
				Ölsorte (WT)	Öfüllstand* (mm)	Volumen (mL)	Ölsorte (WT)	Volumen (mL)		Ölsorte‡ (WT) und/oder Schmierfett	Volumen (mL)	Ölsorte (WT)	Volumen (mL)
Judy Gold	RL 27,5" B†	80-120	Motion Control	5	80-85	102	15	6	Solo Air	5‡	2	15	6
	RL 29" B†					122							
Judy Silver	TK 27,5" B† TK 29" B†		TurnKey										
30 Gold	RL 26"	80-100	Motion Control	5	80-85	85	15	5	Solo Air	5‡	2	15	10
	RL 27,5" RL 29"	80-120				102							
30 Silver	TK 26"	80-120	TurnKey	5	80-85	100	15	5	Solo Air	5‡	2	15	10
	TK 27,5"					122			Schraubenfeder	PM600 oder SRAM Butter	Schraubenfeder schmieren		
	TK 29"	80-100				Solo Air			5‡	2			
						Schraubenfeder			PM600 oder SRAM Butter	Schraubenfeder schmieren			
		Solo Air	5‡	2									
Recon Gold	RL 27,5"	80-130	Motion Control	5	80-85	130	15	6	Solo Air	5‡	2	15	6
	RL 27,5" B†	80-150											
	RL 29"	80-130											
	RL 29" B†	80-140											
Recon	RL 27,5" RL 29"	80-120	Motion Control	5	80-85	118	15	6	Solo Air	5‡	2	15	6
		130-140				150							
	RL 27,5" B†	80-150				140							
	RL 29" B†	80-140											
	TK 27,5" TK 29"	80-100	TurnKey			118							Schraubenfeder

*Ölstand: Messen Sie von der Oberseite der Gabelkopfoberfläche (über dem Standrohr) bis zur Oberfläche des Öls.

†Boost (15 mm x 110 mm)

‡Tragen Sie neben Federungsöl auch Schmierfett (PM600 oder SRAM Butter-Schmierfett) auf den Luftkolben auf.

		Dämpfer					Feder						
Gabel	Modell	Federweg (mm)	Dämpfer	Standrohr			Unteres Gabelbein		Feder	Standrohr		Unteres Gabelbein	
				Ölsorte (WT)	Öfüllstand* (mm)	Volumen (mL)	Ölsorte (WT)	Volumen (mL)		Ölsorte‡ (WT) und/oder Schmierfett	Volumen (mL)	Ölsorte (WT)	Volumen (mL)
Judy Gold	RL 27,5" B† RL 29" B†	80-120	Motion Control	5	80-85	102	15	6	Solo Air	5‡	2	15	6
	TurnKey		122										
Judy Silver	TK 27,5" B† TK 29" B†												
30 Gold	RL 26"	80-100	Motion Control	5	80-85	85	15	5	Solo Air	5‡	2	15	10
	RL 27,5" RL 29"	80-120				102							
30 Silver	TK 26"	80-120	TurnKey	5	80-85	100	15	5	Solo Air	5‡	2	15	10
	TK 27,5"					122			Schraubenfeder	PM600 oder SRAM Butter	Schraubenfeder schmieren		
	TK 29"	80-100				Solo Air			5‡	2	Schraubenfeder		
Recon Gold	RL 27,5" RL 29"	80-130	Motion Control	5	80-85	130	15	6	Solo Air	5‡	2	15	6
Recon	RL 27,5" RL 29"	80-120	Motion Control	5	80-85	118	15	6	Solo Air	5‡	2	15	6
		130-140				150							
	RL 27,5" B†	80-150				140							
	RL 29" B†	80-140											
	TK 27,5" TK 29"	80-100	TurnKey			118			Schraubenfeder	PM600 oder SRAM Butter	Schraubenfeder schmieren		9

*Ölstand: Messen Sie von der Oberseite der Gabelkopfoberfläche (über dem Standrohr) bis zur Oberfläche des Öls.

†Boost (15 mm x 110 mm)

‡Tragen Sie neben Federungsöl auch Schmierfett (PM600 oder SRAM Butter-Schmierfett) auf den Luftkolben auf.

Gabel	Modell	Federweg (mm)	Dämpfer				Feder						
			Dämpfer	Standrohr			Unteres Gabelbein		Feder	Standrohr		Unteres Gabelbein	
				Ölsorte (WT)	Öfüllstand* (mm)	Volumen (mL)	Ölsorte (WT)	Volumen (mL)		Ölsorte (WT)	Volumen (mL)	Ölsorte (WT) und/oder Schmierfett	Volumen (mL)
Judy Gold	RL 27,5" B [†] RL 29" B [†]	80-120	Motion Control	5	80-85	102	15	6	Solo Air	5 [‡]	2	15	6
Judy Silver	TK 27,5" B [†] TK 29" B [†]		TurnKey			122							
30 Gold	RL 26"	80-100	Motion Control	5	80-85	85	15	5	Solo Air	5 [‡]	2	15	10
	RL 27,5" RL 29"	80-120				102							
30 Silver	TK 26"	80-120	TurnKey	5	80-85	100	15	5	Solo Air	5 [‡]	2	15	10
	TK 27,5"					122			Schraubenfeder	PM600 oder SRAM Butter	Schraubenfeder schmieren		
	TK 29"	80-100				123			Solo Air	5 [‡]	2		
Recon Gold	RL 27,5" RL 27,5" B [†] RL 29" RL 29" B [†]	80-130	Motion Control	5	80-85	130	15	6	Solo Air	5 [‡]	2	15	6
Recon	RL 27,5" RL 29"	80-120	Motion Control	5	80-85	118	15	6	Solo Air	5 [‡]	2	15	6
		130-140				150							
	80-150	140	TurnKey			118			Schraubenfeder	PM600 oder SRAM Butter	Schraubenfeder schmieren		9
	80-100	140											
TK 27,5" TK 29"	80-150	140											

*Ölstand: Messen Sie von der Oberseite der Gabelkopfoberfläche (über dem Standrohr) bis zur Oberfläche des Öls.

[†]Boost (15 mm x 110 mm)

[‡]Tragen Sie neben Federungsöl auch Schmierfett (PM600 oder SRAM Butter-Schmierfett) auf den Luftkolben auf.

		Dämpfer							Feder					
Gabel	Modell	Federweg (mm)	Dämpfer	Standrohr			Unteres Gabelbein		Feder	Standrohr		Unteres Gabelbein		
				Ölsorte (WT)	Öfüllstand* (mm)	Volumen (mL)	Ölsorte (WT)	Volumen (mL)		Ölsorte‡ (WT) und/oder Schmierfett	Volumen (mL)	Ölsorte (WT)	Volumen (mL)	
Judy Gold	RL 26"	80-100	Motion Control	5	80-85	85	15	5	Solo Air	5‡	2	15	10	
	RL 27,5" RL 29"	102				6								6
	RL 27,5" B† RL 29" B†	100				6								
Judy Silver	TK 26"	80-100	TurnKey	5	80-85	100	15	5	Schraubenfeder	PM600 oder SRAM Butter	Schraubenfeder schmieren	10	6	
	TK 27,5"	123				122								
	TK 29"	122												
	TK 27,5"	123				122								
	TK 29"	122												
	TK 27,5" B† TK 29" B†	122				6			Solo Air	5‡	2	6		
Judy	TK 27,5"	80-120	TurnKey	5	80-85	143	-	-	Schraubenfeder	PM600 oder SRAM Butter	Schraubenfeder schmieren	-	-	
	TK 29"	80-100				143								
Recon Gold	RL 27,5" B† RL 29" B†	80-150	Motion Control	5	80-85	130	15	6	DebonAir	5‡	2	15	6	
Recon Silver	RL 27,5" RL 29"	100-120 130-140	Motion Control	5	80-85	118	15	6	Solo Air	5‡	2	15	6	
	RL 27,5" B† RL 29" B†	140				118								
	TK 27,5" TK 29"	80-100	TurnKey						118	140	Schraubenfeder		PM600 oder SRAM Butter	Schraubenfeder schmieren
	TK 27,5" B† TK 29" B†	80-120				140								

*Ölstand: Messen Sie von der Oberseite der Gabelkopfoberfläche (über dem Standrohr) bis zur Oberfläche des Öls.

†Boost (15 mm x 110 mm)

‡Tragen Sie neben Federungsöl auch Schmierfett (PM600 oder SRAM Butter-Schmierfett) auf den Luftkolben auf.

			Dämpfer					Feder					
Gabel	Modell	Federweg (mm)	Dämpfer	Standrohr			Unteres Gabelbein		Feder	Standrohr		Unteres Gabelbein	
				Ölsorte (WT)	Öfüllstand* (mm)	Volumen (mL)	Ölsorte (WT)	Volumen (mL)		Ölsorte‡ (WT) und/oder Schmierfett	Volumen (mL)	Ölsorte (WT)	Volumen (mL)
Judy Gold	RL 26"	80-100	Motion Control	5	80-85	85	15	5	Solo Air	5‡	2	15	10
	RL 27,5" RL 29"	102				6							6
	RL 27,5" B† RL 29" B†												
Judy Silver	TK 26"	80-100	TurnKey	5	80-85	100	15	5	Schraubenfeder	PM600 oder SRAM Butter	Schraubenfeder schmieren	10	
	TK 27,5"	123											
	TK 29"	122											
	TK 27,5"	123											
	TK 29"	122											
	TK 27,5" B† TK 29" B†	122				6				6			
Judy	TK 27,5"	80-120	TurnKey	5	80-85	143	-	-	Schraubenfeder	PM600 oder SRAM Butter	Schraubenfeder schmieren	-	-
	TK 29"	80-100											
Recon Gold	RL 27,5" B† RL 29" B†	80-150	Motion Control	5	80-85	130	15	6	DebonAir	5‡	2	15	6
Recon Silver	RL 27,5" RL 29"	100-120	Motion Control	5	80-85	118	15	6	Solo Air	5‡	2	15	6
		130-140				150							
	RL 27,5" B† RL 29" B†	100-150	140										
	TK 27,5" TK 29"	80-100	118										
	TK 27,5" B† TK 29" B†	80-120	TurnKey		86-91	140		Schraubenfeder	PM600 oder SRAM Butter	Schraubenfeder schmieren		9	

*Ölstand: Messen Sie von der Oberseite der Gabelkopfoberfläche (über dem Standrohr) bis zur Oberfläche des Öls.

†Boost (15 mm x 110 mm)

‡Tragen Sie neben Federungsöl auch Schmierfett (PM600 oder SRAM Butter-Schmierfett) auf den Luftkolben auf.

Gabel	Modell	Federweg (mm)	Dämpfer					Feder						
			Dämpfer	Standrohr			Unteres Gabelbein		Feder	Standrohr		Unteres Gabelbein		
				Ölsorte (WT)	Öfüllstand* (mm)	Volumen (mL)	Ölsorte (WT)	Volumen (mL)		Ölsorte‡ (WT) und/oder Schmierfett	Volumen (mL)	Ölsorte (WT)	Volumen (mL)	
Judy Gold	RL 26"	80-100	Motion Control	5	80-85	85	15	5	Solo Air	5‡	2	15	10	
	RL 27,5" RL 29"	102				6								6
	RL 27,5" B† RL 29" B†	100				6								
Judy Silver	TK 26"	80-100	TurnKey	5	80-85	100	15	5	Schraubenfeder	PM600 oder SRAM Butter	Schraubenfeder schmieren	10	6	
	TK 27,5"	123				122								
	TK 29"	122												
	TK 27,5"	123				122								
	TK 29"	122												
	TK 27,5" B† TK 29" B†	122				6			Solo Air	5‡	2	6		
Judy	TK 27,5"	80-120	TurnKey	5	80-85	143	-	-	Schraubenfeder	PM600 oder SRAM Butter	Schraubenfeder schmieren	-	-	
	TK 29"	80-100				143	-	-	-	-				
Recon Gold	RL 27,5" B† RL 29" B†	80-150	Motion Control	5	80-85	130	15	6	DebonAir	5‡	2	15	6	
Recon Silver	RL 27,5" RL 29"	100-120	Motion Control	5	80-85	118	15	6	Solo Air	5‡	2	15	6	
		130-140				150								
	RL 27,5" B† RL 29" B†	100-150	140			Schraubenfeder			PM600 oder SRAM Butter	Schraubenfeder schmieren	9			
	TK 27,5" TK 29"	80-100	118											
TK 27,5" B† TK 29" B†	80-120	140	86-91	140										

*Ölstand: Messen Sie von der Oberseite der Gabelkopfoberfläche (über dem Standrohr) bis zur Oberfläche des Öls.

†Boost (15 mm x 110 mm)

‡Tragen Sie neben Federungsöl auch Schmierfett (PM600 oder SRAM Butter-Schmierfett) auf den Luftkolben auf.

- Luftfeder-Baugruppe
- Druckstufendämpfer-Baugruppe
- Zugstufendämpfer-Baugruppe

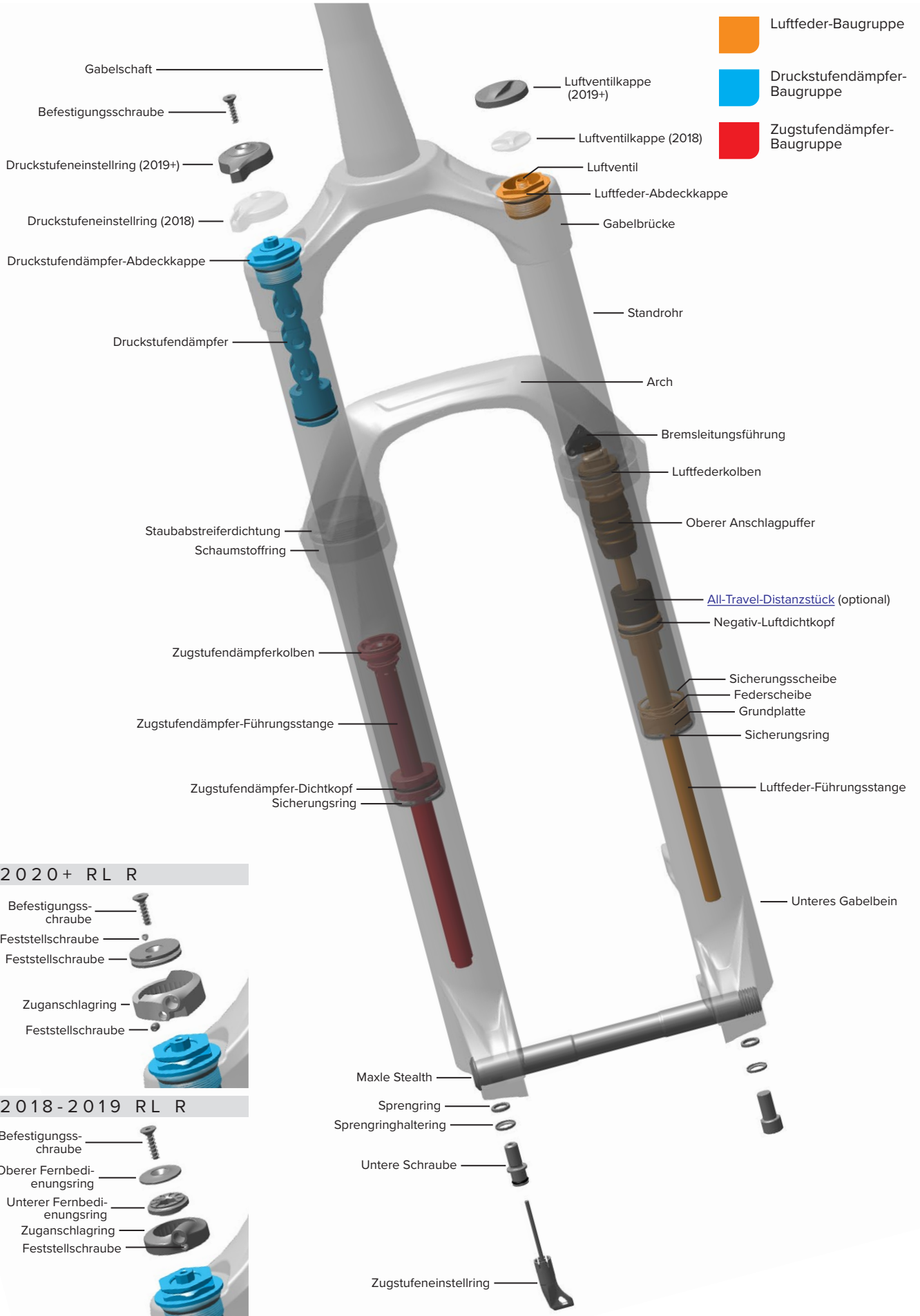

2020+ RL R



2018-2019 RL R

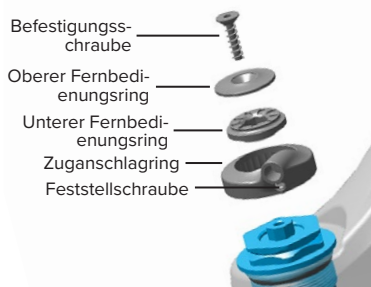

- Luftfeder-Baugruppe
- Druckstufendämpfer-Baugruppe
- Zugstufendämpfer-Baugruppe

- Gabelschaft
- Befestigungsschraube
- Druckstufeneinstellring (2019+)
- Druckstufeneinstellring (2018)
- Druckstufendämpfer-Abdeckkappe

- Luftventilkappe (2019+)
- Luftventilkappe (2018)
- Luftventil
- Luftfeder-Abdeckkappe
- Gabelbrücke

- Druckstufendämpfer
- Standrohr
- Staubabstreiferdichtung
- Schaumstoffring

- Luftrohr
- Arch
- Bremsleitungs-führung
- Luftfederkolben
- Oberer Anschlagpuffer
- Negativ-Luftdichtkopf

2020+ RL R

- Befestigungsschraube
- Feststellschraube
- Feststellschraube
- Zuganschlagring
- Feststellschraube

- Zugstufendämpferkolben
- Zugstufendämpfer-Führungsstange
- Zugstufen-dämpfer-Dichtkopf Haltering

- Führungsstangenführung
- Retainer
- Luftfeder-Führungsstange
- Unteres Gabelbein

2019 TK R

- Befestigungsschraube
- Oberer Fernbedienungsring
- Unterer Fernbedienungsring
- Zuganschlagring
- Feststellschraube

2018 TK R

- Befestigungsschraube
- Feststellschraube
- Fernbedienungsring
- Zuganschlag

- Maxle Stealth
- Sprengring
- Sprengringhalterung
- Untere Schraube
- Zugstufeneinstellring

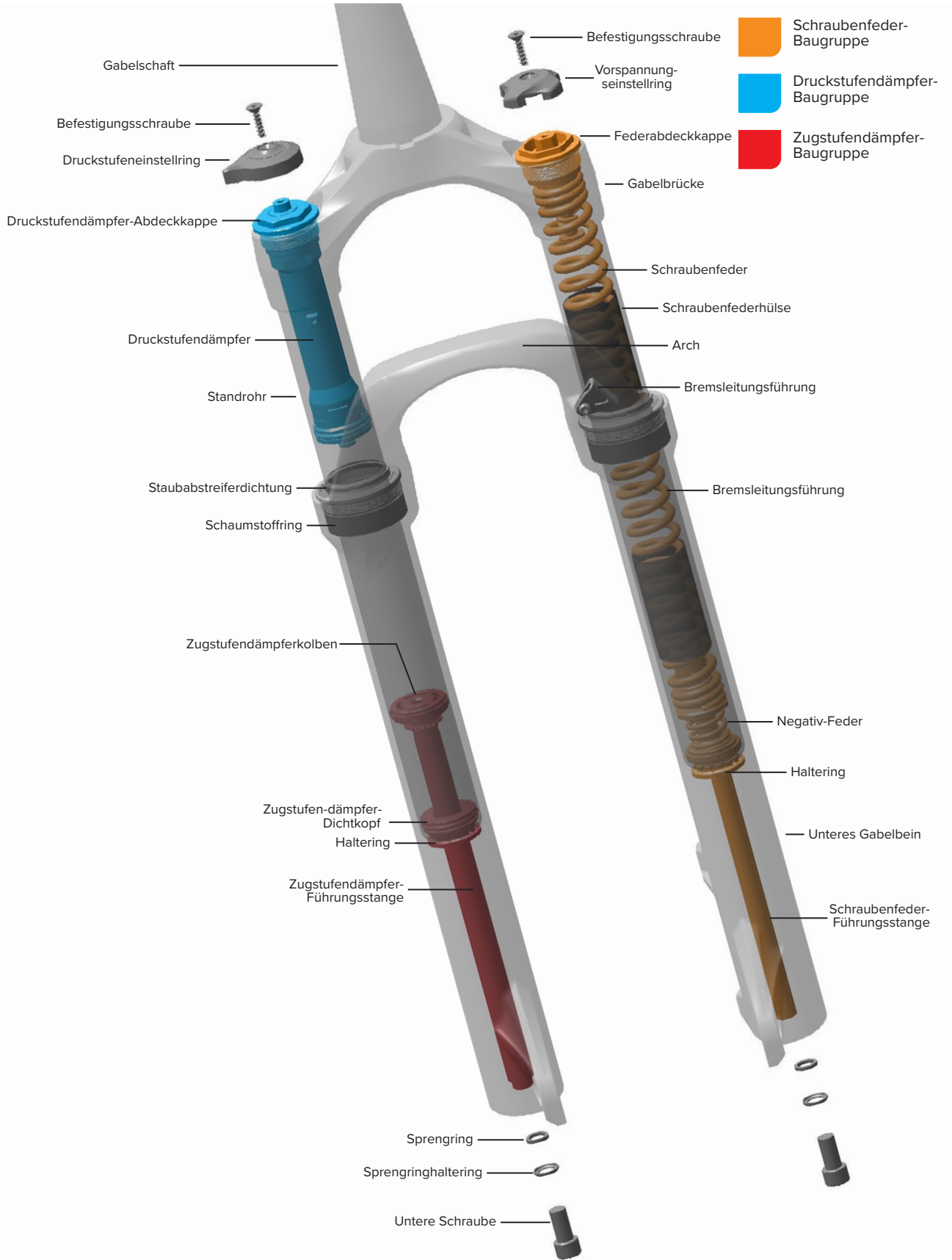

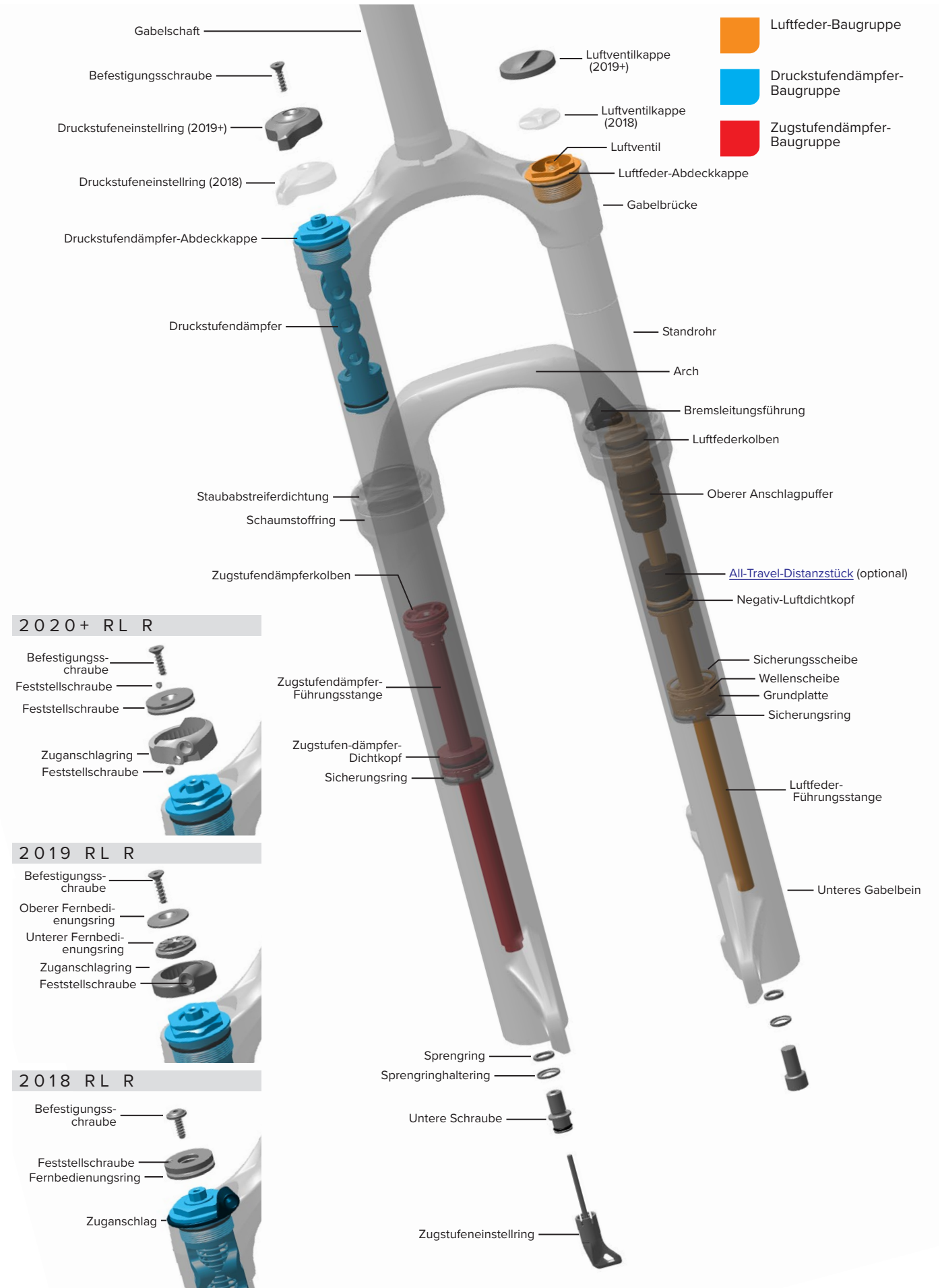

Explosionszeichnung - 2018-2020 30 Silver TK / 2021+ Judy Silver TK- Solo Air

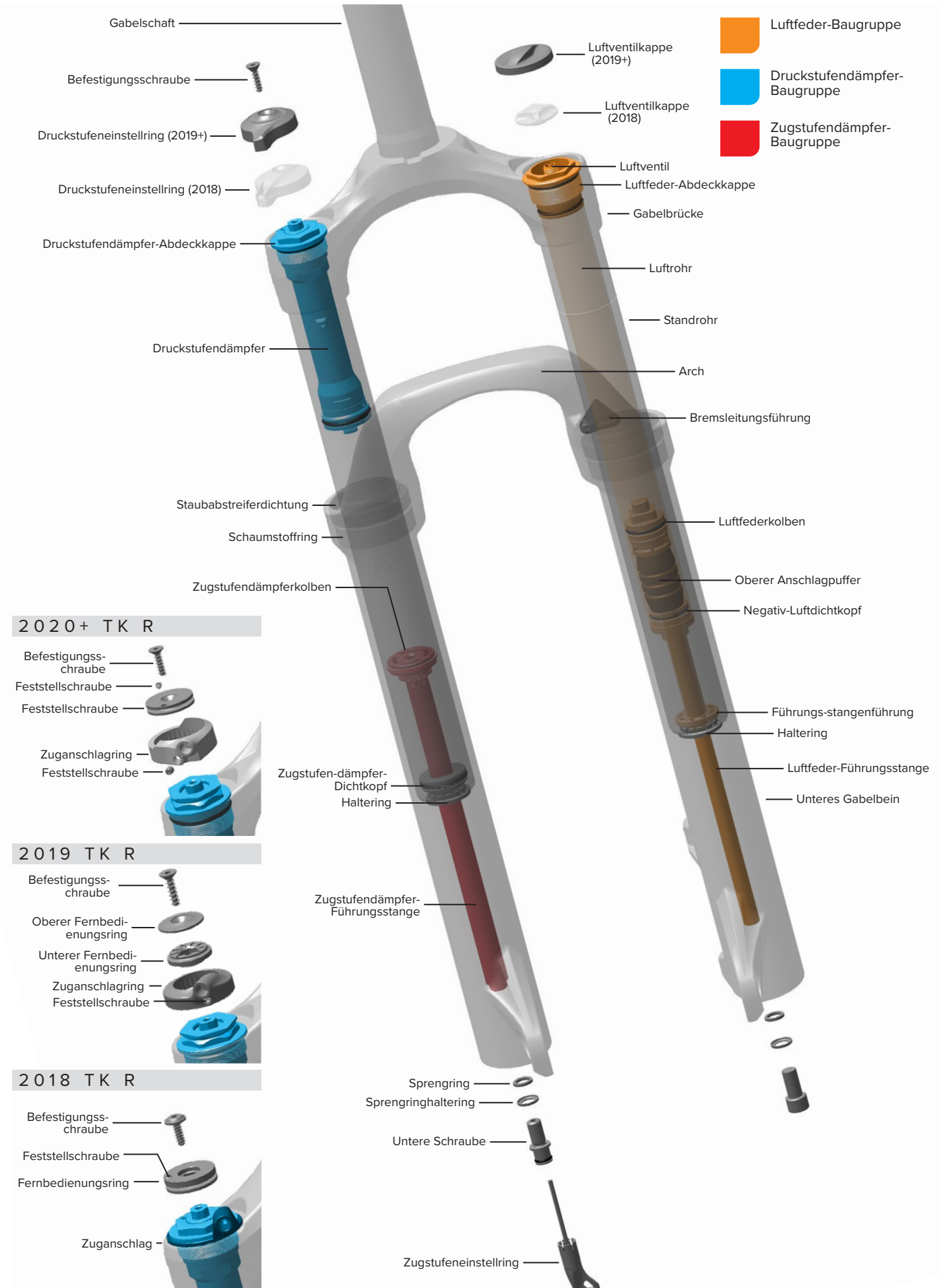

Explosionszeichnung - 2018-2020 30 Silver TK / 2021+ Judy Silver TK - Schraubenfeder

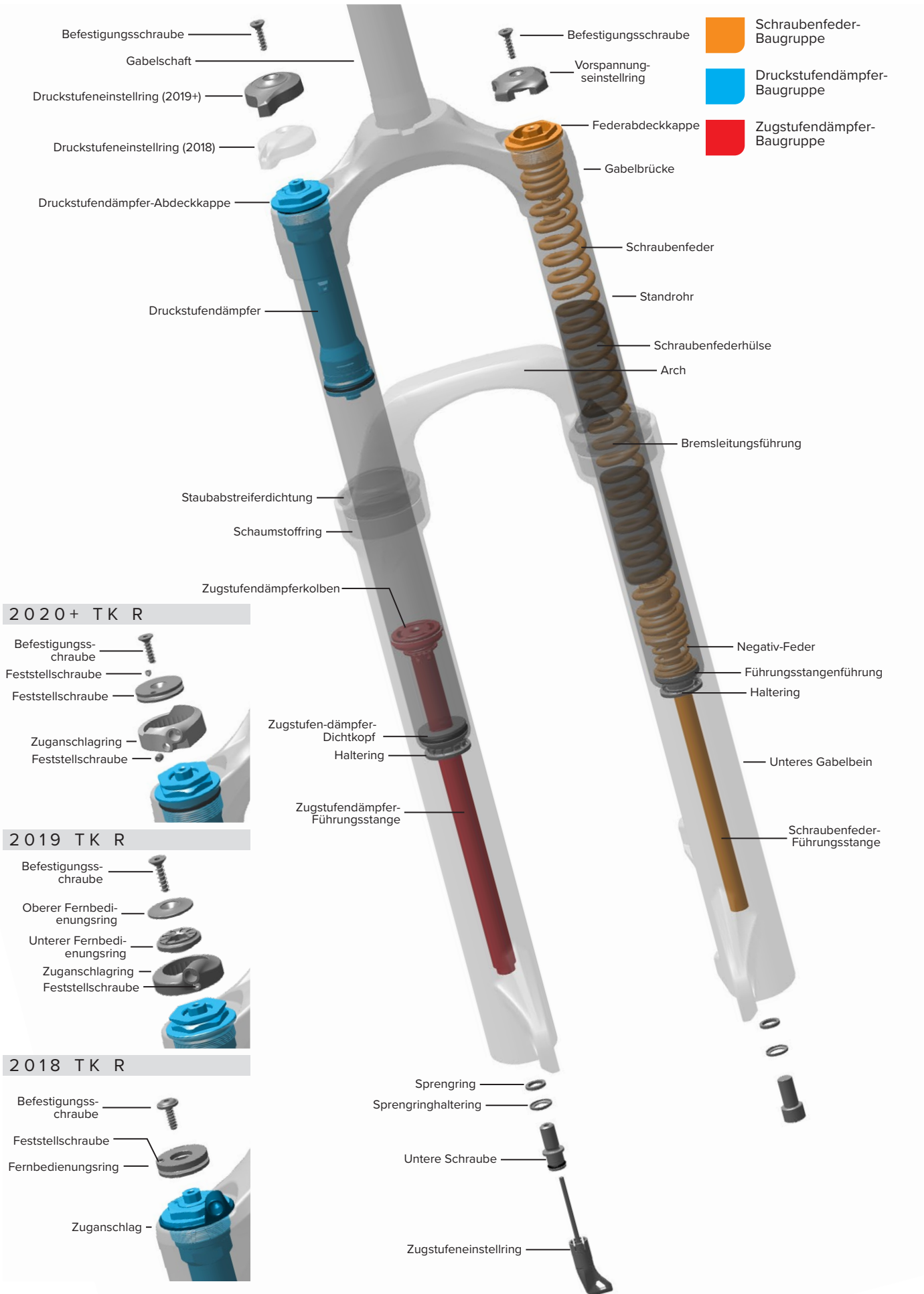

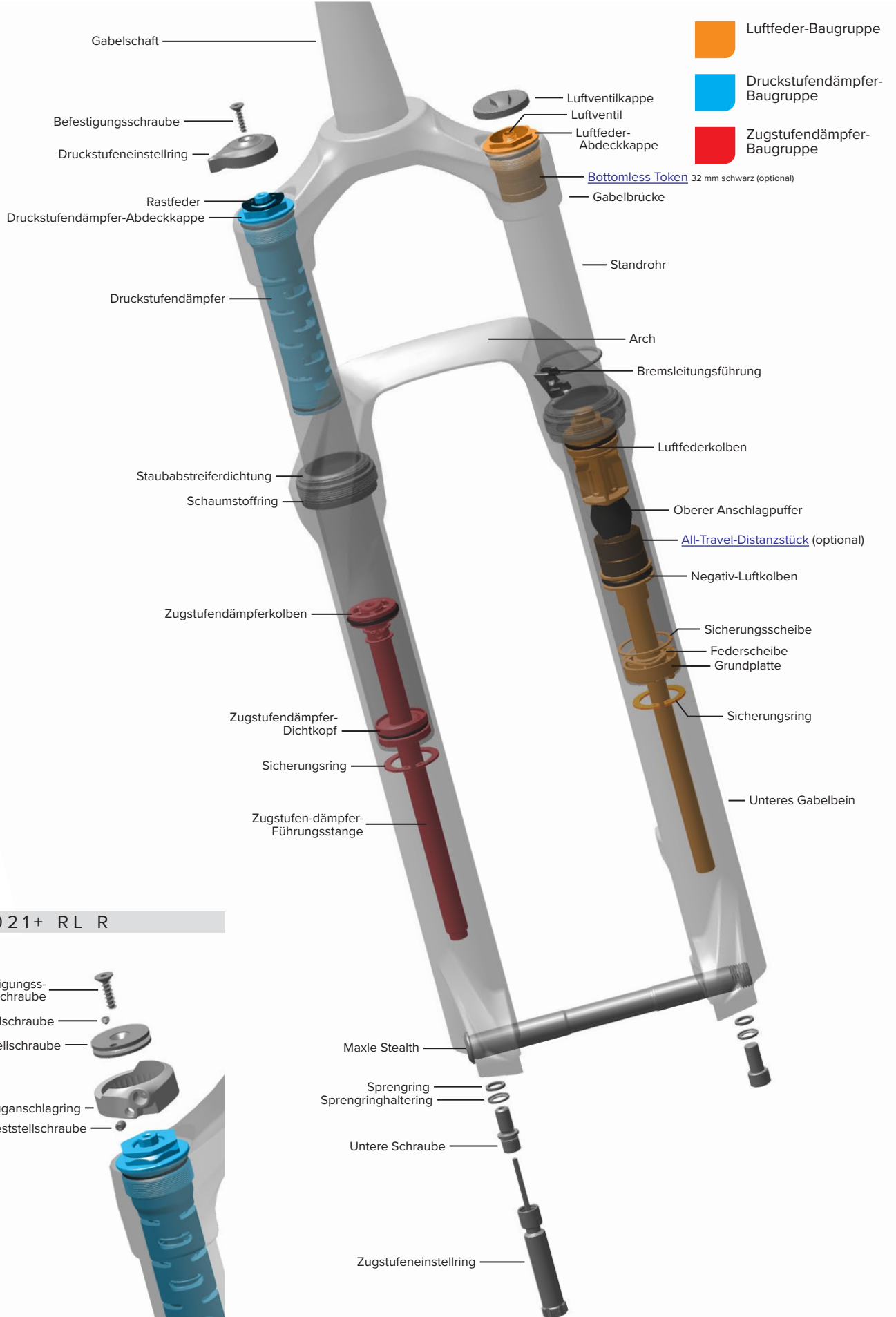

2021+ RL R

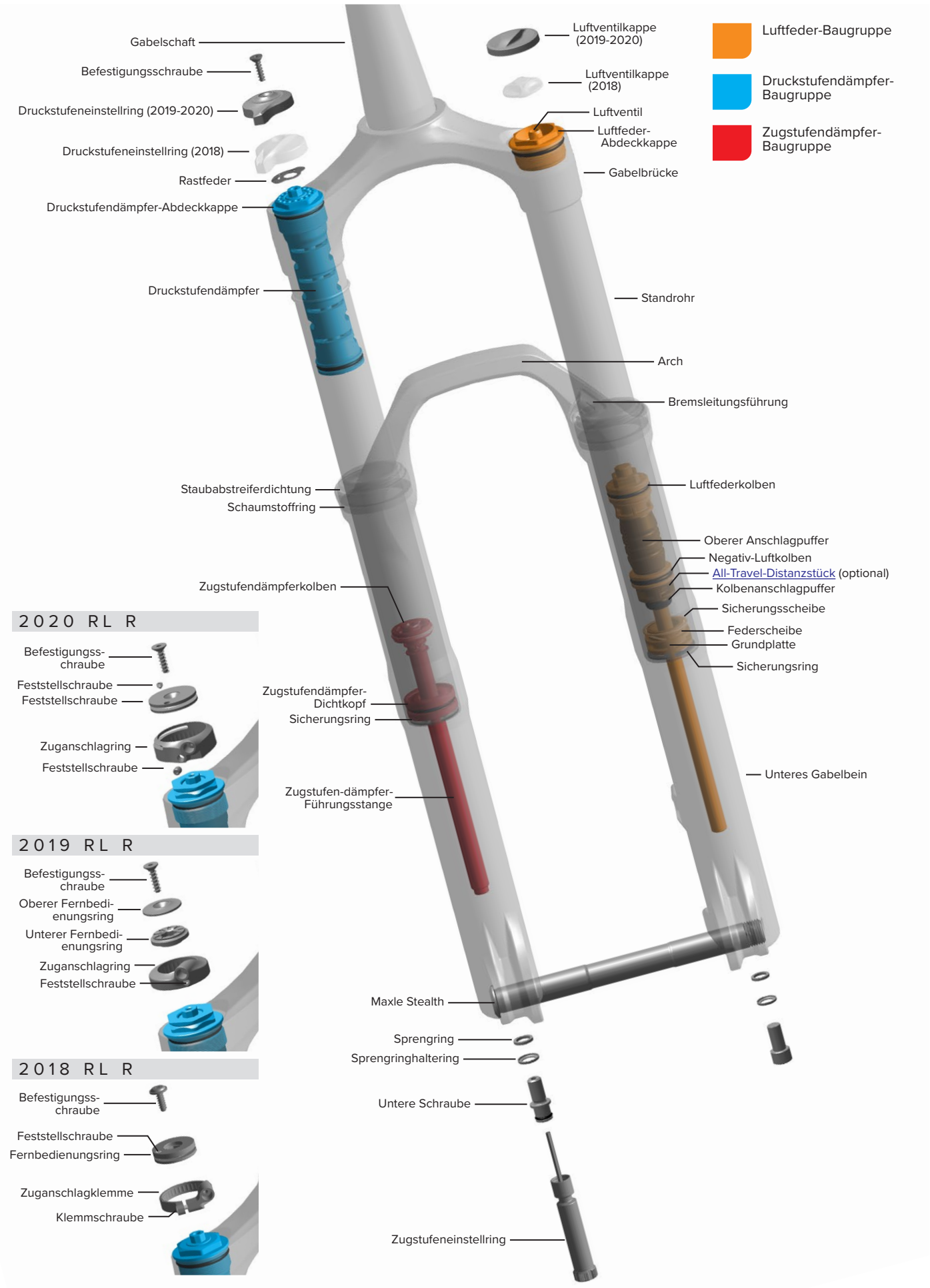

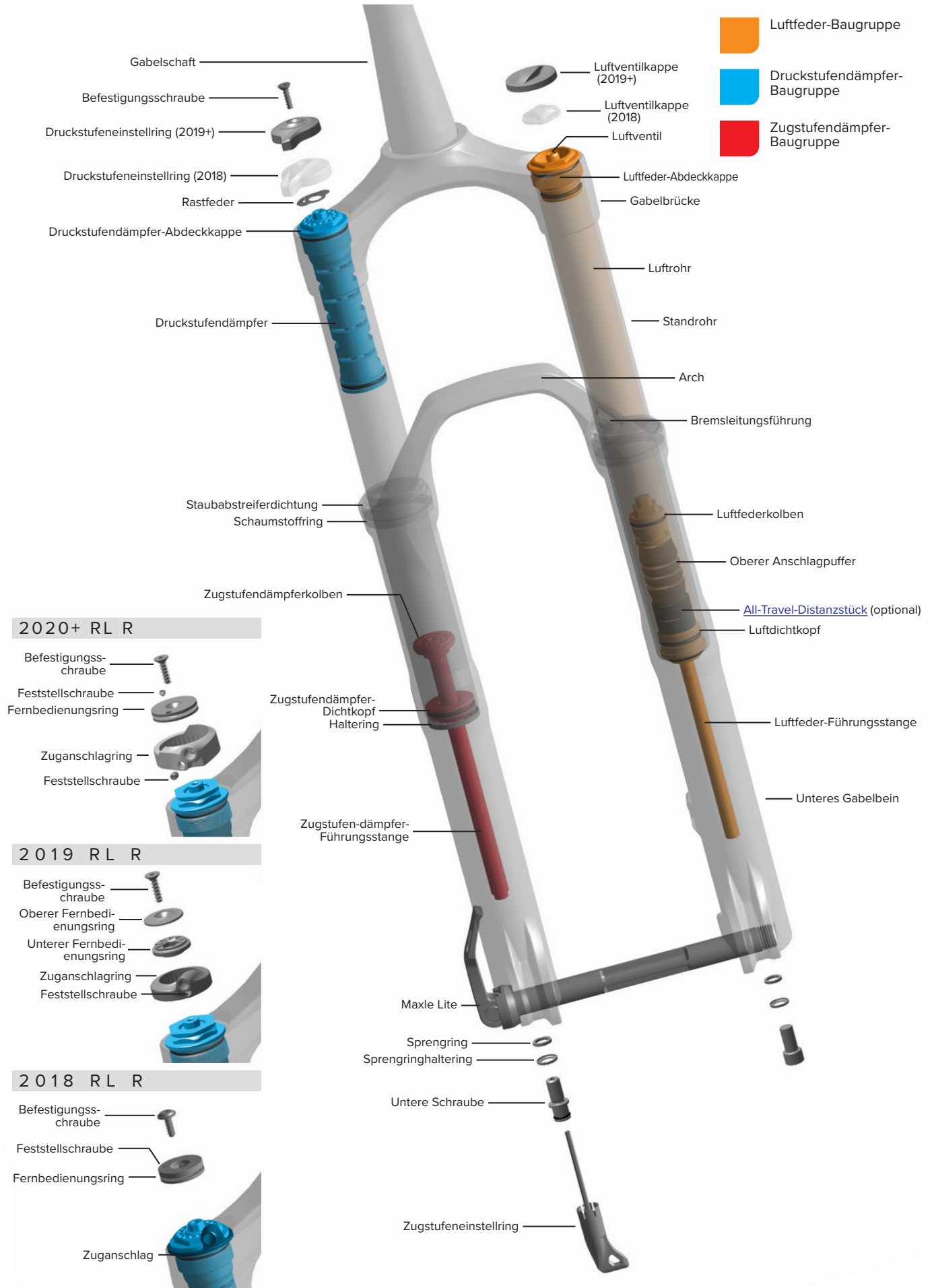

- Luftfeder-Baugruppe
- Druckstufendämpfer-Baugruppe
- Zugstufendämpfer-Baugruppe

- Gabelschaft
- Befestigungsschraube
- Druckstufeneinstellung (2019+)
- Druckstufeneinstellung (2018)
- Rastfeder
- Druckstufendämpfer-Abdeckkappe

- Luftventilkappe (2019+)
- Luftventilkappe (2018)
- Luftventil
- Luftfeder-Abdeckkappe
- Gabelbrücke

- Druckstufendämpfer

- Luftrohr
- Standrohr

- Staubabstreiferdichtung
- Schaumstoffring

- Arch
- Bremsleitungsführung

- Zugstufendämpferkolben

- Luftfederkolben
- Oberer Anschlagpuffer
- All-Travel-Distanzstück (optional)
- Luftdichtkopf

2020+ RL R

- Befestigungsschraube
- Feststellschraube
- Fernbedienungsring
- Zuganschlagring
- Feststellschraube

- Zugstufendämpfer-Dichtkopf
- Haltering

- Luftfeder-Führungsstange

2019 RL R

- Befestigungsschraube
- Oberer Fernbedienungsring
- Unterer Fernbedienungsring
- Zuganschlagring
- Feststellschraube

- Zugstufen-dämpfer-Führungsstange

- Unteres Gabelbein

2018 RL R

- Befestigungsschraube
- Feststellschraube
- Fernbedienungsring
- Zuganschlag

- Maxle Lite
- Sprengling
- Sprenglinghaltering

- Untere Schraube
- Zugstufeneinstellung

Explosionszeichnung - 2020 Recon RL (Boost) / 2021+ Recon Silver RL (Boost) - Solo Air

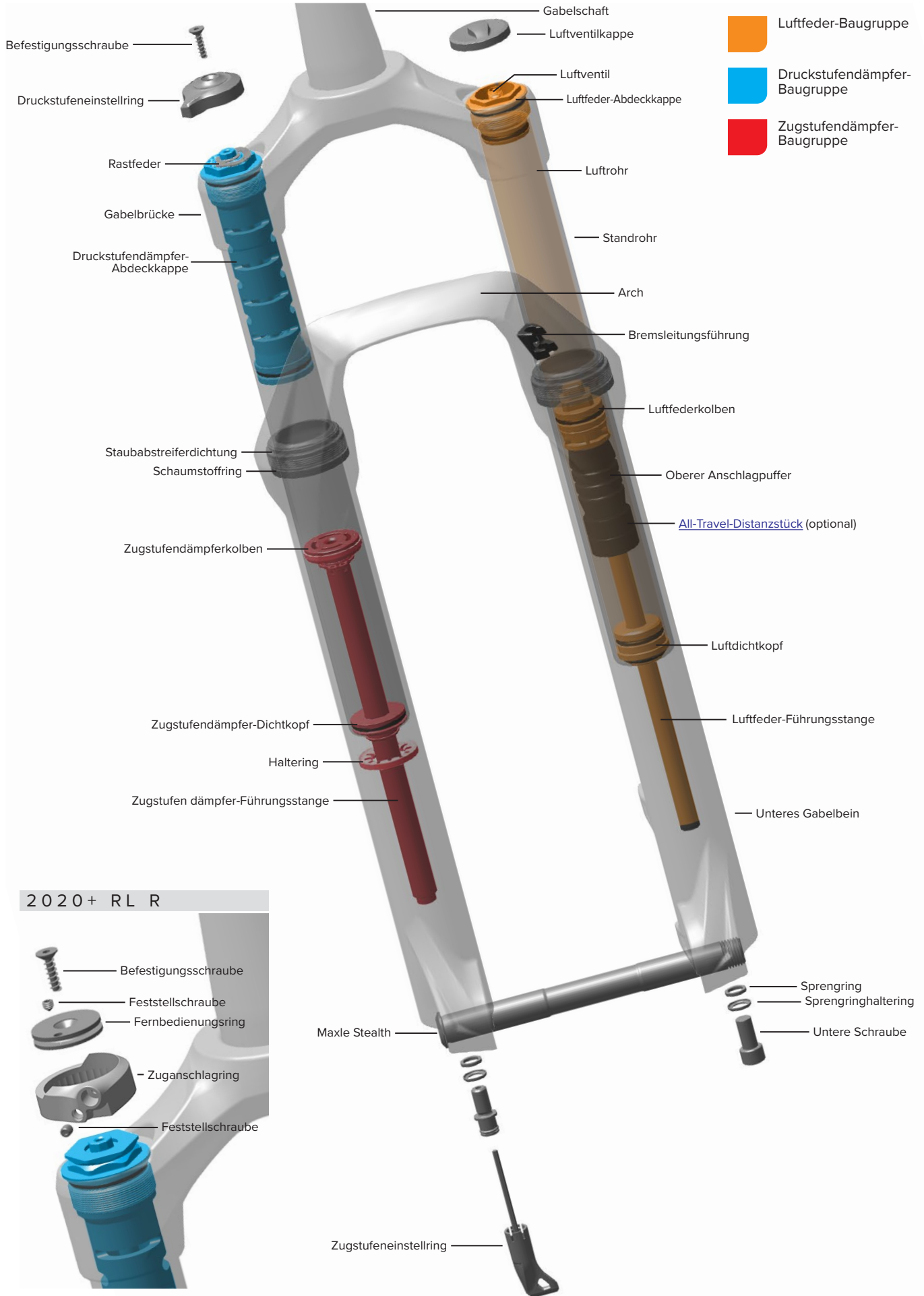

Explosionszeichnung - 2018-2020 Recon TK / 2021+ Recon Silver TK - Schraubenfeder

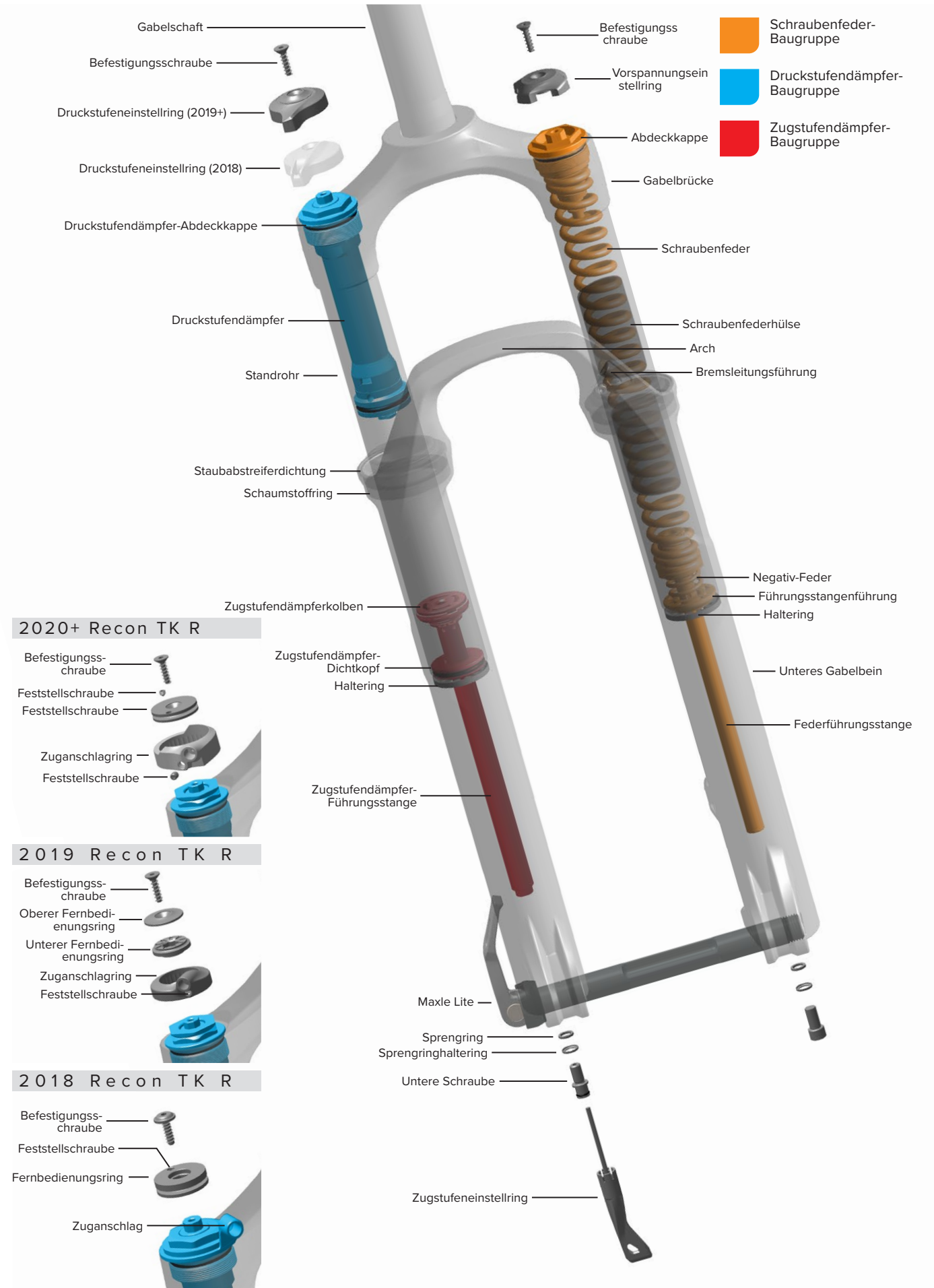

Explosionszeichnung - 2020 Recon TK (Boost) / 2021+ Recon Silver TK (Boost) - Schraubenfeder

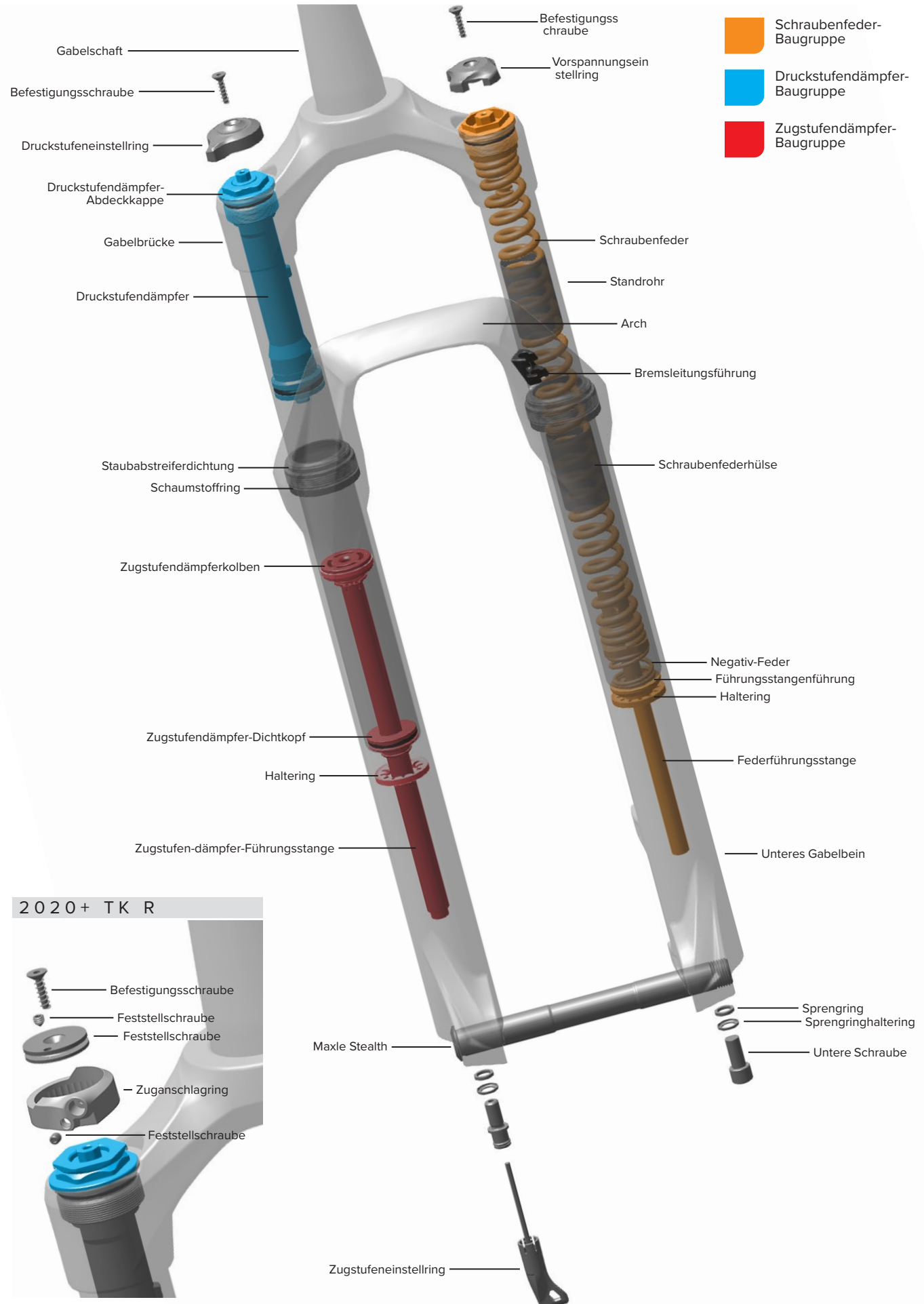

- 1** Solo Air / DebonAir: Entfernen Sie die Luftventilkappe.



- 2** Solo Air / DebonAir: Öffnen Sie das Schrader-Ventil und lassen Sie den Luftdruck vollständig ab.

**⚠ VORSICHT –
VERLETZUNGSGEFAHR FÜR DIE AUGEN**

Stellen Sie sicher, dass der gesamte Druck aus der Gabel abgelassen ist, bevor Sie fortfahren. Andernfalls kann es zu Verletzungen und/oder Schäden an der Gabel kommen. Tragen Sie eine Schutzbrille!



- 3** Drehen Sie den Zugstufeneinstellring bis zum Anschlag gegen den Uhrzeigersinn. Das ist die vollständig offene/schnelle Zugstufeneinstellung.

Entfernen Sie den Zugstufeneinstellring.



4 Platzieren Sie eine Ölauffangwanne unter der Gabel, um auslaufendes Öl aufzufangen.

Lösen Sie die beiden unteren Schrauben um drei bis vier Umdrehungen.

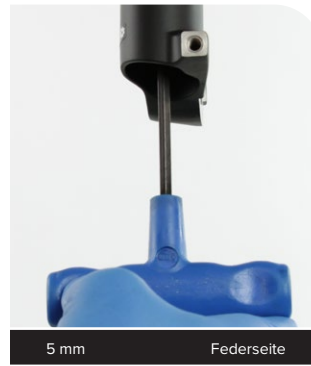

5 Führen Sie einen 5-mm-Inbusschlüssel in den Kopf jeder unteren Schraube ein und schlagen Sie auf den Schlüssel, um die Führungsstangen vom unteren Gabelbein zu lösen. Der Schraubenkopf sollte die Unterseite des unteren Gabelbeins berühren.

Entfernen Sie die unteren Schrauben. Säubern Sie die Schrauben und legen Sie sie beiseite.

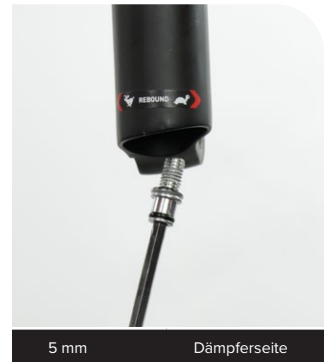
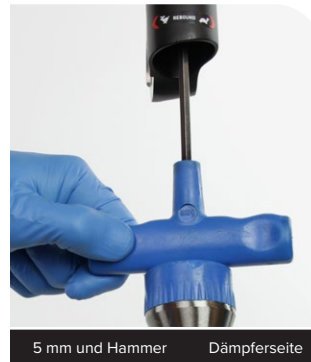
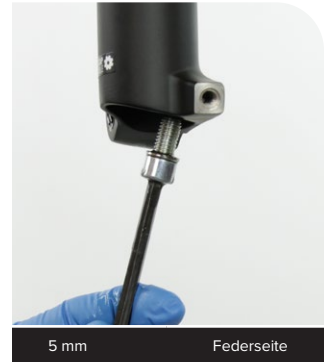
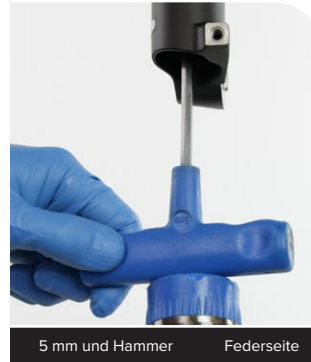

6 Ziehen Sie das untere Gabelbein kräftig nach unten, bis Öl auszulaufen beginnt. Ziehen Sie das untere Gabelbein weiter nach unten, um es zu entfernen.

Wenn sich das untere Gabelbein nicht vom Standrohr abziehen lässt oder nicht aus beiden Seiten Öl austritt, sitzt die Presspassung der Führungsstange(n) möglicherweise noch fest. Drehen Sie die unteren Schrauben 2 bis 3 Umdrehungen wieder ein und wiederholen Sie den vorherigen Schritt.

HINWEIS

Schlagen Sie beim Ausbau des unteren Gabelbeins nicht mit Werkzeugen auf die Gabelbrücke, da dies das untere Gabelbein beschädigen könnte.



50-Stunden-Wartung Fahren Sie für die 50-Stunden-Wartung mit dem Abschnitt [Wartung der unteren Gabelbeine](#) fort.

200-Stunden-Wartung Fahren Sie für die 200-Stunden-Wartung mit dem Abschnitt [Wartung der Dichtungen der unteren Gabelbeine](#) fort.

1 Entfernen Sie die Schaumstoffringe.

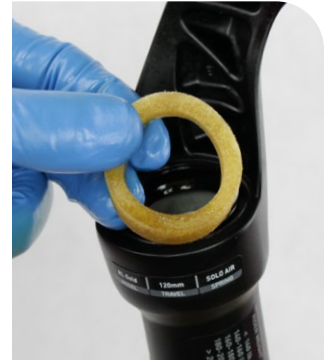

2 Säubern Sie die Schaumstoffringe.
Tauschen Sie die Schaumstoffringe aus, wenn sie abgenutzt, beschädigt oder übermäßig verschmutzt sind.

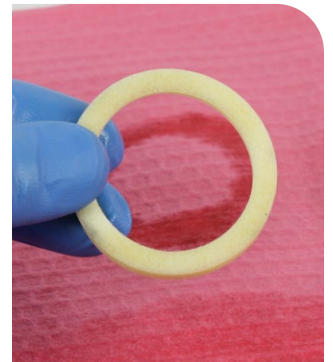

3 Tränken Sie die Schaumstoffringe in Federungsöl.

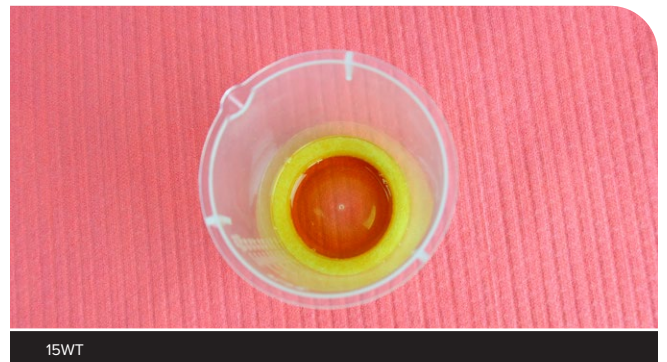

- 4** Entfernen Sie die äußeren Staubabstreiferfedern und säubern Sie die Innen- und Außenseite des unteren Gabelbeins. Säubern Sie die Abstreiferdichtungen.

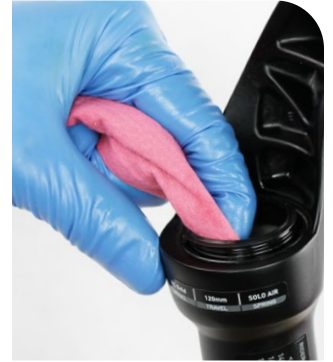

- 5** Platzieren Sie die Schaumstoffringe unter den Abstreiferdichtungen. Vergewissern Sie sich, dass die Schaumstoffringe gleichmäßig im Bereich unter den Abstreiferdichtungen montiert sind und nicht über die Buchsen hinausstehen.



- 6** Bringen Sie die Abstreiferfedern an. Tragen Sie SRAM Butter-Schmierfett auf die Innenflächen der Abstreiferdichtungen auf.

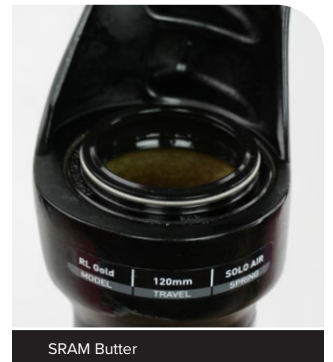
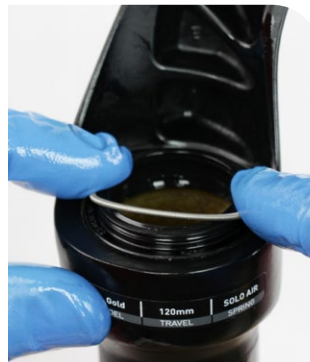

SRAM Butter



50-Stunden-Wartung Fahren Sie für die 50-Stunden-Wartung mit dem Abschnitt [Einbau der unteren Gabelbeine](#) fort.

- 1** Entfernen und entsorgen Sie die Schaumstoffringe.
Entfernen Sie die äußeren Drahtfedern aus den Staubabstreiferdichtungen.



- 2** Fixieren Sie das untere Gabelbein in einer Werkbank. Platzieren Sie die Spitze eines Downhill-Reifenhebers unter der Abstreiferdichtung. Drücken Sie den Downhill-Reifenheber nach unten, um die Dichtung zu entfernen.

Wiederholen Sie den Vorgang auf der anderen Seite. Entsorgen Sie die Staubabstreiferdichtungen.

HINWEIS

Fixieren Sie das untere Gabelbein. Die unteren Gabelbeine dürfen nicht in entgegengesetzter Richtung verdreht, zusammengedrückt oder auseinandergezogen werden. Dies kann die unteren Gabelbeine beschädigen.

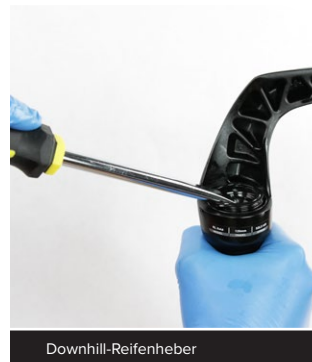

- 3** Säubern Sie die Innen- und Außenseite des unteren Gabelbeins.

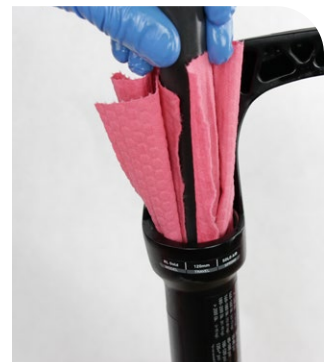

- 4 Tränken Sie die neuen Schaumstoffringe in Federungsöl. Bringen Sie die neuen Schaumstoffringe an.

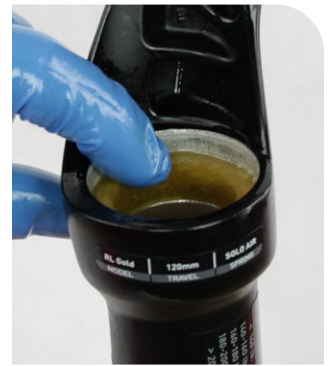
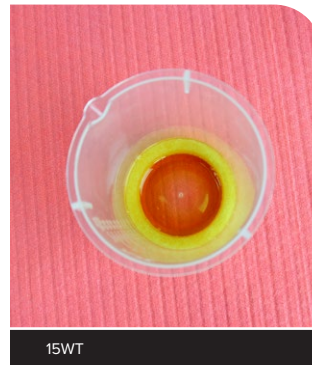

- 5 Entnehmen Sie die äußere Drahtfeder aus den neuen Dichtungen und legen Sie sie beiseite.



- 6 Führen Sie das schmale Ende einer neuen Dichtung in das abgestufte Ende des RockShox-Staubdichtungs-Einbauwerkzeugs ein.

Judy / 30: 28 mm / 30 mm-Staubdichtungs-Einbauwerkzeug

Recon: 32 mm-Staubdichtungs-Einbauwerkzeug

HINWEIS

Recon: Wenn Sie das RockShox x Abbey Bike Tools Einbauwerkzeug verwenden, vergewissern Sie sich, dass der 32-mm-Adapter auf dem Griff des Einbauwerkzeugs handfest angezogen ist, um zu vermeiden, dass der Adapter beim Einbau beschädigt wird.

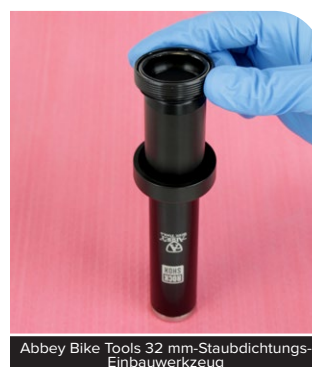
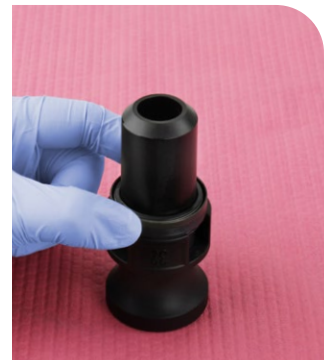
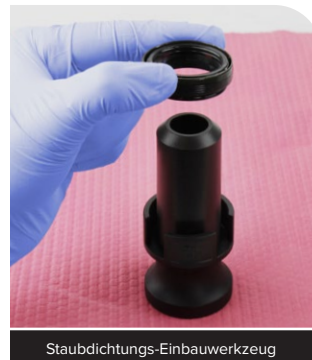

- 7** Fixieren Sie das untere Gabelbein in einer Werkbank. Halten Sie das untere Gabelbein so fest, dass es sich nicht bewegt. Drücken Sie die Dichtung in das untere Gabelbein, bis die Oberseite der Dichtung bündig mit der Oberseite des unteren Gabelbeins abschließt.

Wiederholen Sie den Vorgang auf der anderen Seite.

HINWEIS

Drücken Sie die Dichtung nur so weit in das untere Gabelbein, bis die Oberfläche der Dichtung bündig mit dem oberen Ende des unteren Gabelbeins abschließt. Wenn Sie die Abstreiferdichtung unter das obere Ende des unteren Gabelbeins hineindrücken, werden die Schaumstoffringe zusammengedrückt.



Staubdichtungs-Einbauwerkzeug

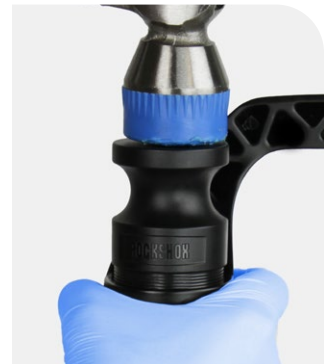

Abbey Bike Tools 32 mm-Staubdichtungs-Einbauwerkzeug



- 8** Bringen Sie die äußeren Drahtfedern an.

Tragen Sie SRAM Butter-Schmierfett auf die Innenflächen der Abstreiferdichtungen auf.

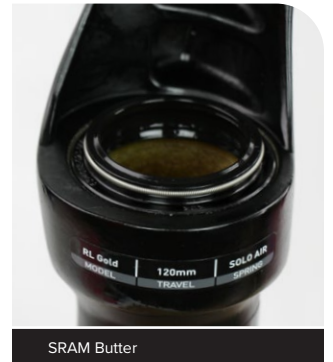
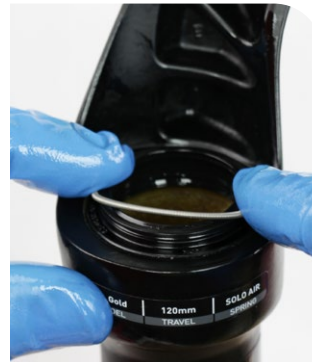

SRAM Butter

⚠️ WARNUNG – VERLETZUNGSGEFAHR FÜR DIE AUGEN

Stellen Sie sicher, dass der gesamte Druck aus der Gabel abgelassen ist, bevor Sie fortfahren. Betätigen Sie das Schrader-Ventil erneut, um jeglichen verbleibenden Druck abzulassen. Andernfalls kann es zu Verletzungen und/oder Schäden an der Gabel kommen.

HINWEIS

Überprüfen Sie alle Teile auf Kratzer. Achten Sie darauf, beim Warten der Federung keine Dichtflächen zu zerkratzen. Kratzer können zu Undichtigkeiten führen.

Wenn Sie Dichtungen und O-Ringe ersetzen, entfernen Sie diese mit den Fingern oder einem Dorn. Sprühen Sie Isopropyl-Alkohol auf jedes Teil und säubern Sie die Teile mit einem sauberen, fusselfreien Werkstatttuch.

Geben Sie Liquid O-Ring PM600- oder SRAM Butter-Schmierfett auf die neuen Dichtungen und O-Ringe auf. Wenn Sie zum Auftragen des Schmierfetts eine Bürste verwenden, vergewissern Sie sich, dass im Schmierfett oder auf der Komponente keine losen Borsten vorhanden sind.

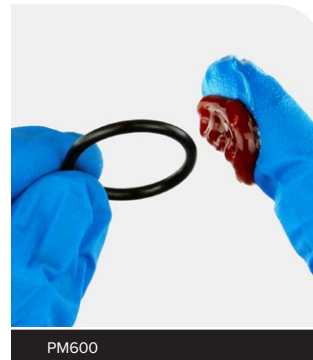

- 1 Entfernen Sie die Luftfeder-Abdeckkappe.
Säubern Sie das Gewinde des Standrohrs.

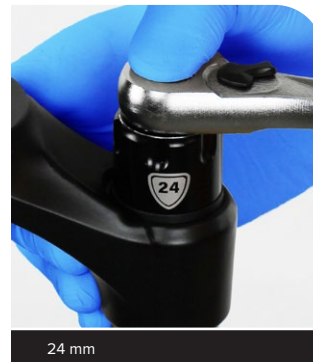

- 2 Schieben Sie die Luftführungsstange in das Standrohr.

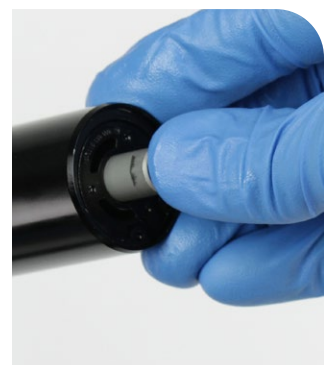

- 3 (A):** Platzieren Sie die Spitzen einer großen Sprengzange in den Ösen des Sicherungsring. Drücken Sie die Zange fest zusammen, um die Grundplatte weit genug in das Standrohr zu drücken, damit der Sicherungsring zusammengedrückt wird. Entfernen Sie dann den Sicherungsring. Führen Sie den Sicherungsring mit einem Finger über die Luftfeder-Führungsstange.



Retaining ring pliers

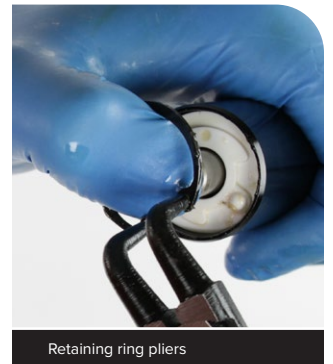

Retaining ring pliers

- (B):** Schieben Sie den Dichtkopfzapfen in das Standrohr und unter den Sicherungsring. Platzieren Sie die Spitzen einer großen Sprengzange in den Ösen des Sicherungsring. Entfernen Sie den Sicherungsring. Führen Sie den Sicherungsring mit einem Finger über die Luftfeder-Führungsstange.

HINWEIS

Zerkratzen Sie die Luftfeder-Führungsstange nicht. Durch Kratzer auf der Luftführungsstange kann Luft am Dichtkopf vorbei in das untere Gabelbein austreten, wodurch die Federleistung beeinträchtigt wird.

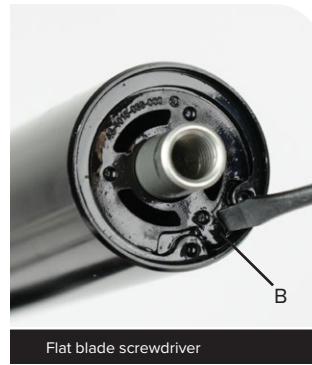

Flat blade screwdriver

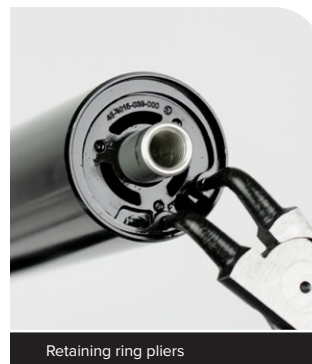

Retaining ring pliers

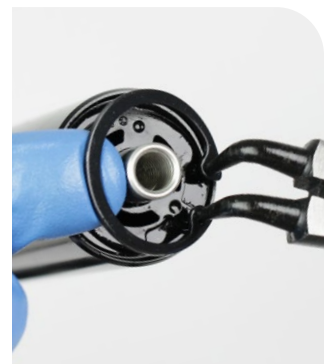

- 4** Schrauben Sie die Führungsstangen-Schraube in das Ende der Luftfeder-Führungsstange und ziehen Sie die Führungsstange vollständig aus.

Entfernen Sie die Schraube.

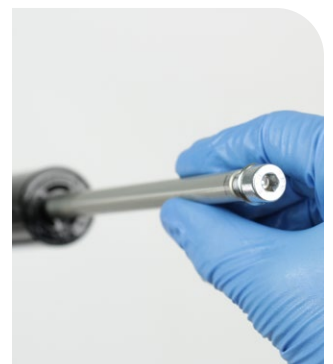

- 5** Ziehen Sie die Luftführungsstange kräftig heraus, um den Dichtkopf zu lösen. Entfernen Sie die Luftfeder-Baugruppe aus dem Standrohr.

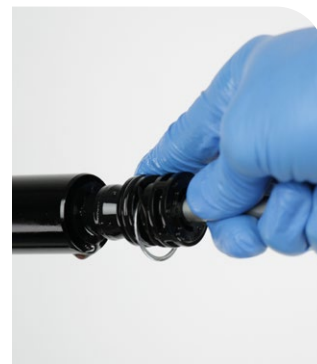

- 6** **80 mm – 120 mm:** Entfernen Sie die Dichtkopf/Grundplatten-Baugruppe, das All-Travel-Distanzstück (falls montiert, nicht abgebildet) und den oberen Anschlagpuffer.

Säubern und prüfen Sie die Führungsstange auf Beschädigungen.



80 mm - 120 mm

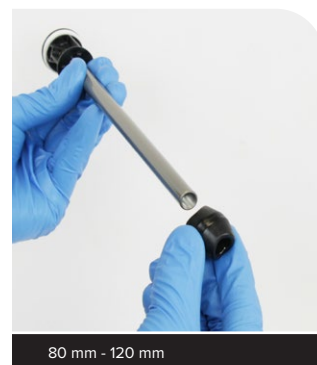

80 mm - 120 mm

130 mm – 150 mm: Entfernen Sie die Grundplatte, die Federscheibe, den Sprengring, den Dichtkopfpuffer, das All-Travel-Distanzstück (falls montiert, nicht abgebildet), den schwimmenden Dichtkopf und den oberen Anschlagpuffer.

Säubern und prüfen Sie die Führungsstange auf Beschädigungen.

HINWEIS

Kratzer auf der Luftfeder-Führungsstange können zu Luftleckagen führen. Wenn ein Kratzer zu sehen ist, muss die Luftfeder-Baugruppe möglicherweise ausgetauscht werden.



130 mm - 150 mm



130 mm - 150 mm



130 mm - 150 mm



130 mm - 150 mm

- 7** Entfernen und entsorgen Sie den O-Ring des Positiv-Luftkolbens.
Geben Sie Schmierfett auf einen neuen O-Ring, und setzen Sie ihn ein.

HINWEIS

Zerkratzen Sie den Luftkolben nicht. Kratzer führen zu Luftundichtigkeit.



- 8** Entfernen Sie die innere und die äußere O-Ring-Dichtung vom Dichtkopf und entsorgen Sie sie.
Säubern Sie den Dichtkopf.

HINWEIS

Zerkratzen Sie den Dichtkopf nicht. Kratzer führen zu Luftundichtigkeit.

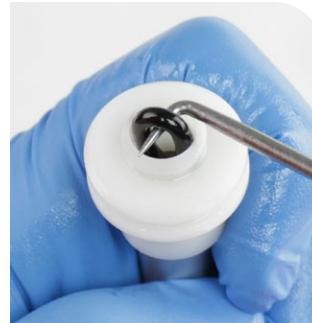

80 mm - 120 mm

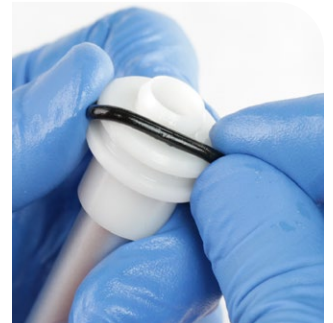

80 mm - 120 mm

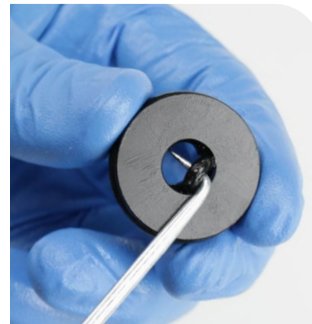

130 mm - 150 mm



130 mm - 150 mm

9 Tragen Sie Schmierfett auf die neuen inneren und äußeren O-Ring-Dichtungen auf und montieren Sie sie.

80 mm –120 mm: Tragen Sie Schmierfett auf den neuen inneren O-Ring auf und setzen Sie ihn in die innere Buchse ein. Tragen Sie Schmierfett auf den Kugelkopf eines sauberen 10-mm-Inbusschlüssels auf.

Führen Sie den Kugelkopf des Schlüssels in die Grundplatte ein und stoppen Sie direkt unterhalb der inneren O-Ring-Buchse des Dichtkopfs.

Tragen Sie Schmierfett auf den Kugelkopf eines sauberen 8-mm-Inbusschlüssels auf und drücken Sie den inneren O-Ring in die Buchse. Führen Sie den O-Ring mit dem 10-mm-Inbusschlüssel in die Buchse.



80 mm - 120 mm



10 mm 80 mm - 120 mm



10 mm 80 mm - 120 mm



8 mm 80 mm - 120 mm

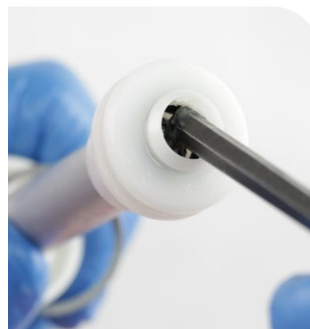

8 mm 80 mm - 120 mm



80 mm - 120 mm



80 mm - 120 mm

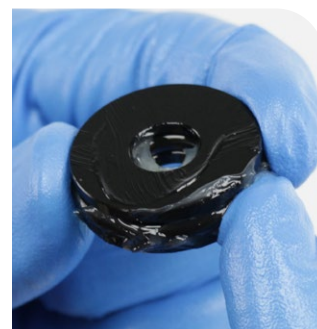

130 mm - 150 mm

- 10** Säubern Sie die Innen- und Außenseite des Standrohrs.
Überprüfen Sie die Innen- und Außenseite des Standrohrs auf Beschädigungen.

HINWEIS

Kratzer auf der inneren Oberfläche des Standrohrs können zu Luftleckagen führen. Wenn auf der Innenseite ein Kratzer zu sehen ist, muss die Gabelkopf/Gabelschaft/Standrohr-Baugruppe möglicherweise ausgetauscht werden.

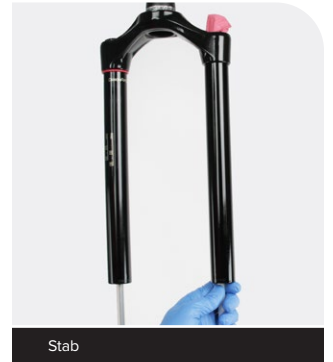
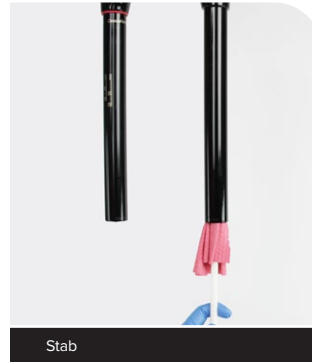
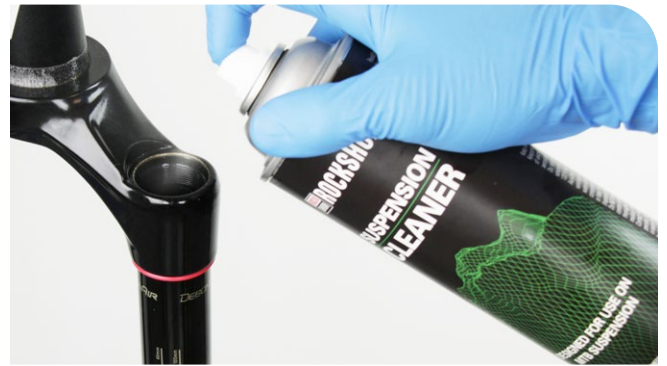

Konfigurationen des All-Travel-Distanzstücks (optional) – Gold

Um den Federweg Ihrer RockShox-Gabel zu verlängern oder zu verkürzen, können Sie ein All-Travel-Distanzstück einbauen oder entfernen. Um zum Beispiel den maximalen Federweg von 130 mm auf 150 mm zu verlängern, müssen Sie das 20 mm große All-Travel-Distanzstück von der Luftfeder-Baugruppe entfernen.

Wenn Sie den Federweg von 80 mm, 100 mm oder 120 mm auf 130 mm, 140 mm oder 150 mm ändern oder umgekehrt, muss, zusätzlich zum All-Travel-Distanzstück mit der passenden Länge, die Luftfeder-Baugruppe durch eine Luftfeder-Baugruppe mit der entsprechenden Länge ersetzt werden.

Bestimmen Sie anhand der folgenden Tabelle und Bilder, welches All-Travel-Distanzstück und welche Luftfeder-Baugruppe für die jeweiligen Gabelfederweg-Optionen verwendet werden können.

Verfügbare Luftfedern und All-Travel-Distanzstücksätze finden Sie im RockShox-Ersatzteilkatalog unter www.sram.com/service.

Bestellinformationen erhalten Sie von Ihrem SRAM-Händler.

HINWEIS

Installieren Sie keine größeren All-Travel-Distanzstücke als für Ihre Gabel zugelassen.

Bauen Sie keine Luftfederbaugruppe mit einem größeren Federweg als für Ihre Gabel zugelassen ein.

All-Travel-Distanzstücke - Judy Gold, 30 Gold, Recon Gold - Solo Air

Gabelmodell	Federweg	Jahr	Laufgradgröße				
			26"	27,5"	27,5" Boost	29"	29" Boost
All-Travel Spacer							
Judy Gold	80 mm	2018 (FS-JDYG-RL-A1) 2019-2020 (FS-JDYG-RL-A2)	-	-	40 mm	-	40 mm
	100 mm				20 mm		20 mm
	120 mm				Kein Distanzstück		Kein Distanzstück
	80 mm	2021+ (FS-JDYG-RL-A3)	20 mm	40 mm	40 mm	40 mm	40 mm
	100 mm		Kein Distanzstück	20 mm	20 mm	20 mm	20 mm
	120 mm		-	Kein Distanzstück	Kein Distanzstück	Kein Distanzstück	Kein Distanzstück
30 Gold	80 mm	2018 (FS-30G-RL-A1) 2019-2020 (FS-30G-RL-A2)	20 mm	40 mm	-	40 mm	-
	100 mm		Kein Distanzstück	20 mm		20 mm	
	120 mm		-	Kein Distanzstück		Kein Distanzstück	
Recon Gold	80 mm	2018 (FS-RCNG-RL-A4) 2020 (FS-RCNG-RL-A5)	-	40 mm	40 mm	40 mm	40 mm
	100 mm			20 mm	20 mm	20 mm	20 mm
	120 mm			Kein Distanzstück	Kein Distanzstück	Kein Distanzstück	Kein Distanzstück
	130 mm			20 mm	20 mm	20 mm	20 mm
	140 mm			-	10 mm	-	10 mm
	150 mm			-	Kein Distanzstück	-	Kein Distanzstück
	80 mm	2019 (FS-RCNG-RL-A5)	-	40 mm	-	40 mm	-
	100 mm			20 mm		20 mm	
	120 mm			Kein Distanzstück		Kein Distanzstück	
	130 mm			20 mm		20 mm	
140 mm	-	-	-	-			
150 mm	-	-	-	-			
80 mm	2021+ (FS-RCNG-RL-C1)	-	-	40 mm	-	40 mm	40 mm
100 mm				20 mm		20 mm	
120 mm				Kein Distanzstück		Kein Distanzstück	
130 mm				20 mm		20 mm	
140 mm				10 mm		10 mm	
150 mm				Kein Distanzstück		Kein Distanzstück	

2021+ Judy Gold - 26"
2018-2020 30 Gold - 26"

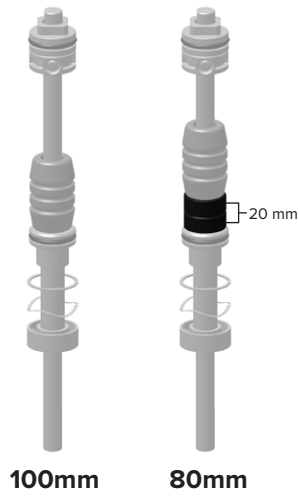

2018+ Judy Gold - 27,5" Boost, 29" Boost
2021+ Judy Gold - 27,5", 29"
2018-2020 30 Gold - 27,5", 29"

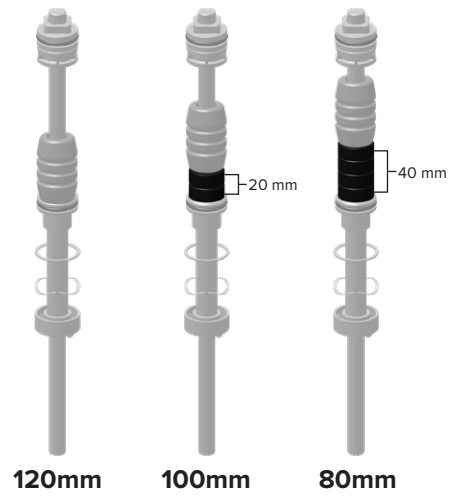

2018-2020 Recon Gold - 27,5", 29"

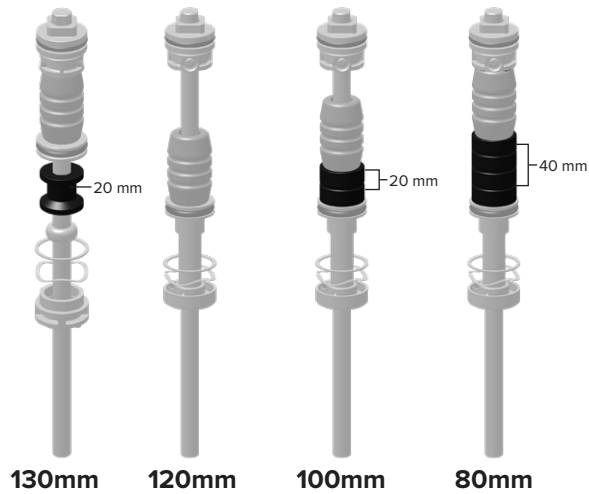

2018, 2020 Recon Gold - 27,5" Boost, 29" Boost
*2021+ Recon Gold - 27,5" Boost, 29" Boost

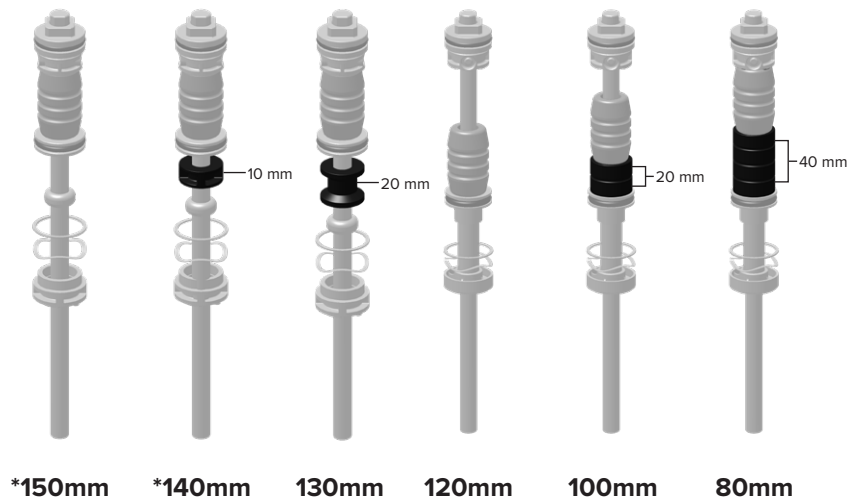

Bottomless Tokens (optional) - 2021+ Recon Gold

Sie können Bottomless Tokens zur DebonAir-Abdeckkappe hinzufügen oder davon entfernen, um die Federkennlinie und das Durchschlagverhalten anzupassen. Bestimmen Sie anhand der nachstehenden Tabelle die Anzahl von Bottomless Tokens, die Sie für den jeweiligen Gabelfederweg verwenden können. Wenn der ab Werk vorgegebene Gabelfederweg geändert wird, müssen möglicherweise Bottomless Tokens hinzugefügt oder entfernt werden.

Verfügbare Luftfeder-, All-Travel-Distanzstück- und Bottomless Token-Sätze finden Sie im RockShox-Ersatzteilkatalog unter www.sram.com/service.

Bestellinformationen erhalten Sie von Ihrem SRAM-Händler.

Anpassung des Federwegs und Abstimmung mit Bottomless Tokens - 2021+ Recon Gold - DebonAir

27,5" Boost & 29" Boost				
Federweg (mm)	All-Travel-Distanzstück (mm)	Luftfeder-Baugruppe (mm)	Ab Werk installierte Bottomless Tokens	Max. Anzahl Bottomless Tokens
80	40	80 - 120	0	2
100	20			
120	-			
130	20	130 - 150		
140	10			
150	-			

Konfigurationen der Luftfeder und des All-Travel-Distanzstücks - 2021+ Recon Gold

2021+ Recon Gold - 27,5" Boost, 29" Boost

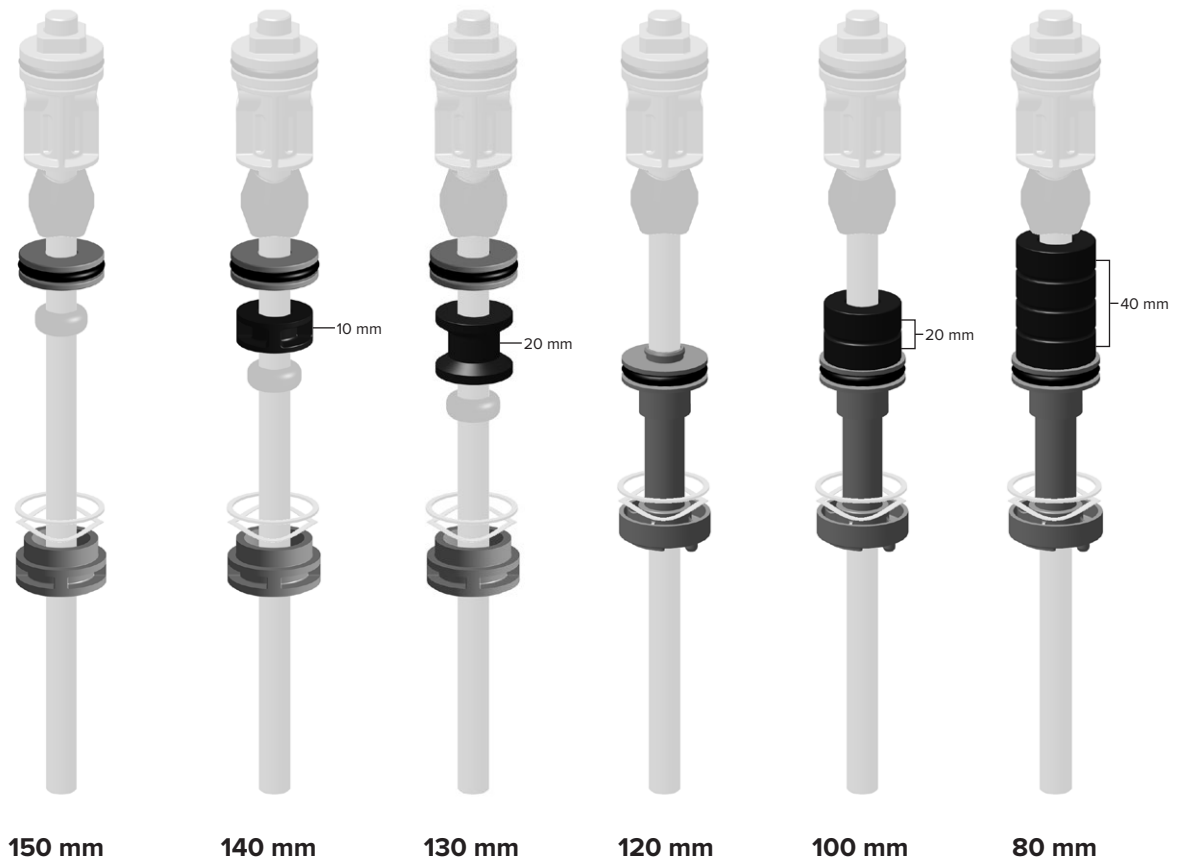

Einbau von Bottomless Tokens (optional) - 2021+ Recon Gold - DebonAir

Bottomless Tokens reduzieren das Luftvolumen und sorgen für eine höhere Progression am Ende des Federwegs Ihrer Gabel. Entfernen oder fügen Sie Tokens hinzu, um den scheinbar endlosen Federweg Ihrer Gabel abzustimmen. Die maximale Anzahl von Tokens für Ihre Gabel finden Sie unter [Federweganpassung für Luftfedern und Bottomless Tokens](#).

Schrauben Sie einen Bottomless Token in einen anderen Bottomless Token oder in die Unterseite der Abdeckkappe und ziehen Sie ihn fest.

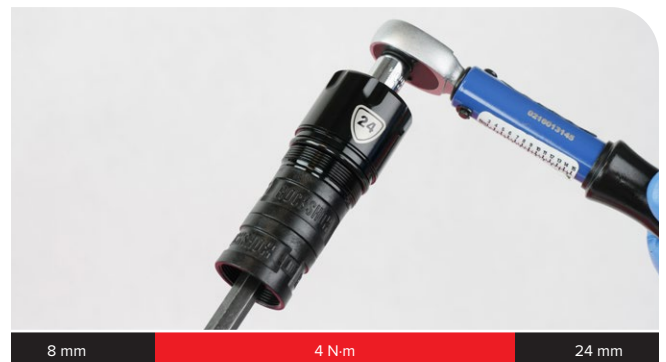
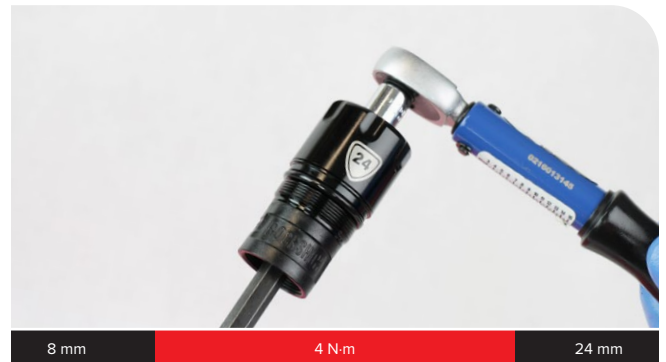

- 1 Tragen Sie auf einer Länge von ca. 60 mm vom Ende des Standrohrs gemessen reichlich Schmierfett auf die Innenseite des Standrohrs auf.



- 2 Montieren Sie den oberen Federweg-Anschlagpuffer auf der Führungsstange.

Bitte beachten: Oberer Anschlagdämpfer des Typs 2021+ Recon Gold abgebildet.



- 3 Tragen Sie reichlich Schmierfett auf die Luftfeder-Führungsstange auf.



4 All-Travel: Distanzstück-Konfigurationen siehe [Federweganpassung für Luftfedern und Bottomless Tokens](#).

80 mm - 120 mm: Montieren Sie das All-Travel-Distanzstück (optional) und die Dichtkopf/Grundplatten-Baugruppe auf der Luftführungsstange.

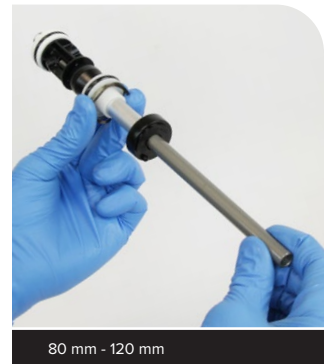
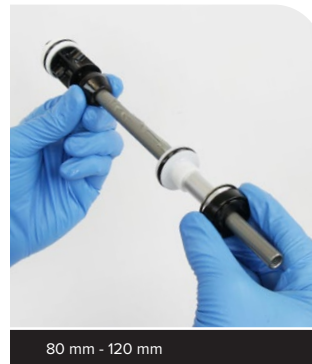

130 mm - 150 mm: Montieren Sie den Dichtkopf, das All-Travel-Distanzstück (optional) und den Dichtkopfpuffer.

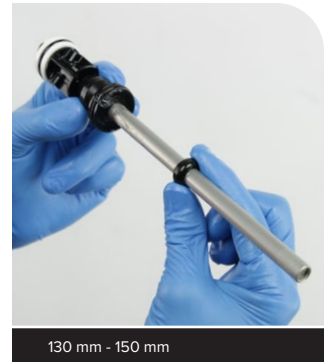

5 130 mm - 150 mm: Montieren Sie die Sicherungsscheibe, eine neue Federscheibe und die Grundplatte in dieser Reihenfolge auf der Luftführungsstange.

Schieben Sie alle Teile bis zum Anschlag zum Luftkolben.

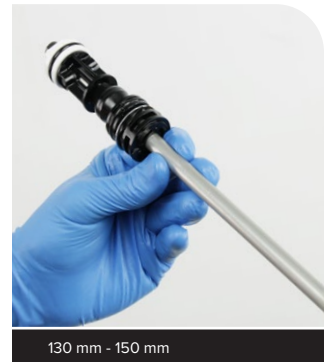
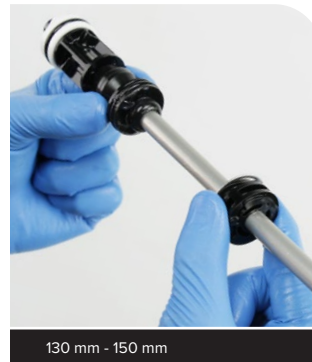

6 Führen Sie die Luftfeder-Baugruppe in das Standrohr ein. Schieben Sie den Luftkolben fest in das Standrohr.

Setzen Sie die flache Sicherungsscheibe (A) und danach die Wellenscheibe (B) in das Standrohr ein.

Drücken Sie den Dichtkopf mit den Fingern fest bis zum Anschlag in das Standrohr.

Dieses Verfahren ist für alle Gabelfederweg-Konfigurationen gleich.

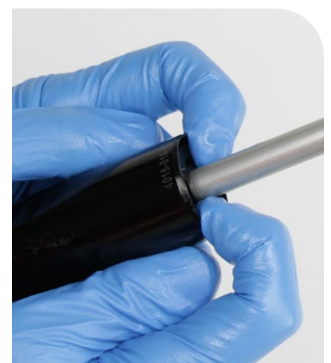
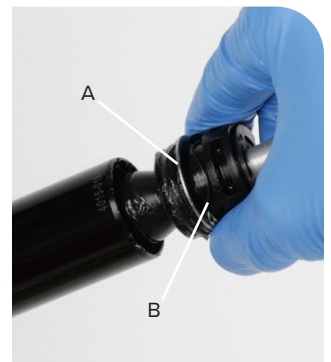

7 Schieben Sie die Luftführungsstange in die Grundplatte.



8 Sicherungsringe haben jeweils eine Seite mit einer eckigen und einer runden Kante. Die Sicherungsringe lassen sich einfacher ein- und ausbauen, wenn die eckige Kante zum Werkzeug weist.

Führen Sie den Sicherungsring mit einem Finger, um die Luftführungsstange nicht zu zerkratzen.

Platzieren Sie die Spitzen der Sicherungsringzange in den Ösen des Sicherungsrings. Schieben Sie dann mit der Zange den Dichtkopf in das Standrohr, während Sie den Sicherungsring in die Nut einsetzen.

Vergewissern Sie sich, dass der Sicherungsring ordnungsgemäß in der Sicherungsringnut sitzt, indem Sie mit der Sicherungsringzange den Sicherungsring und den Dichtkopf einige Male vor- und zurückdrehen.

Schrauben Sie eine untere Schraube in die Führungsstange und ziehen Sie anschließend vorsichtig die Luftführungsstange heraus.

HINWEIS

Zerkratzen Sie die Luftfeder-Führungsstange nicht. Durch Kratzer auf der Luftführungsstange kann Luft am Dichtkopf vorbei in das untere Gabelbein austreten, wodurch die Federleistung beeinträchtigt wird.

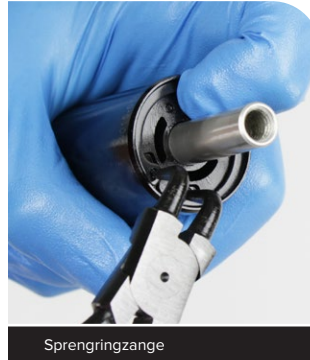

Sprengringzange

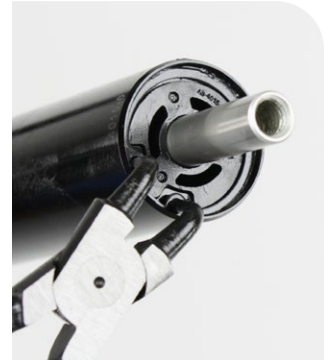

9 Entfernen Sie den Abdeckkappen-O-Ring und entsorgen Sie ihn. Geben Sie Schmierfett auf einen neuen O-Ring, und setzen Sie ihn ein.

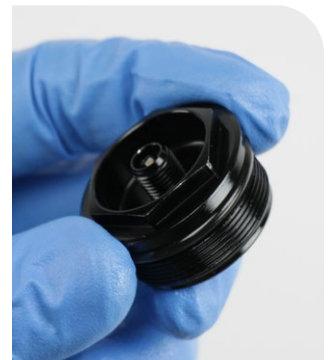

10 Spritzen oder gießen Sie Federungsöl in das Luftfeder-Standrohr.

	Ölsorte (WT)	Luftfeder
		Volumen (mL)
Judy Gold	5	2
30 Gold		
Recon Gold		



11 Bringen Sie die Luftfeder-Abdeckkappe an und ziehen Sie sie fest. Drücken Sie die Abdeckkappe beim Festziehen fest nach unten.



200-Stunden-Wartung Fahren Sie für die 200-Stunden-Wartung mit dem Abschnitt [Wartung des Dämpfers – Judy Gold, 30 Gold, Recon Gold](#) fort.

Explosionszeichnung

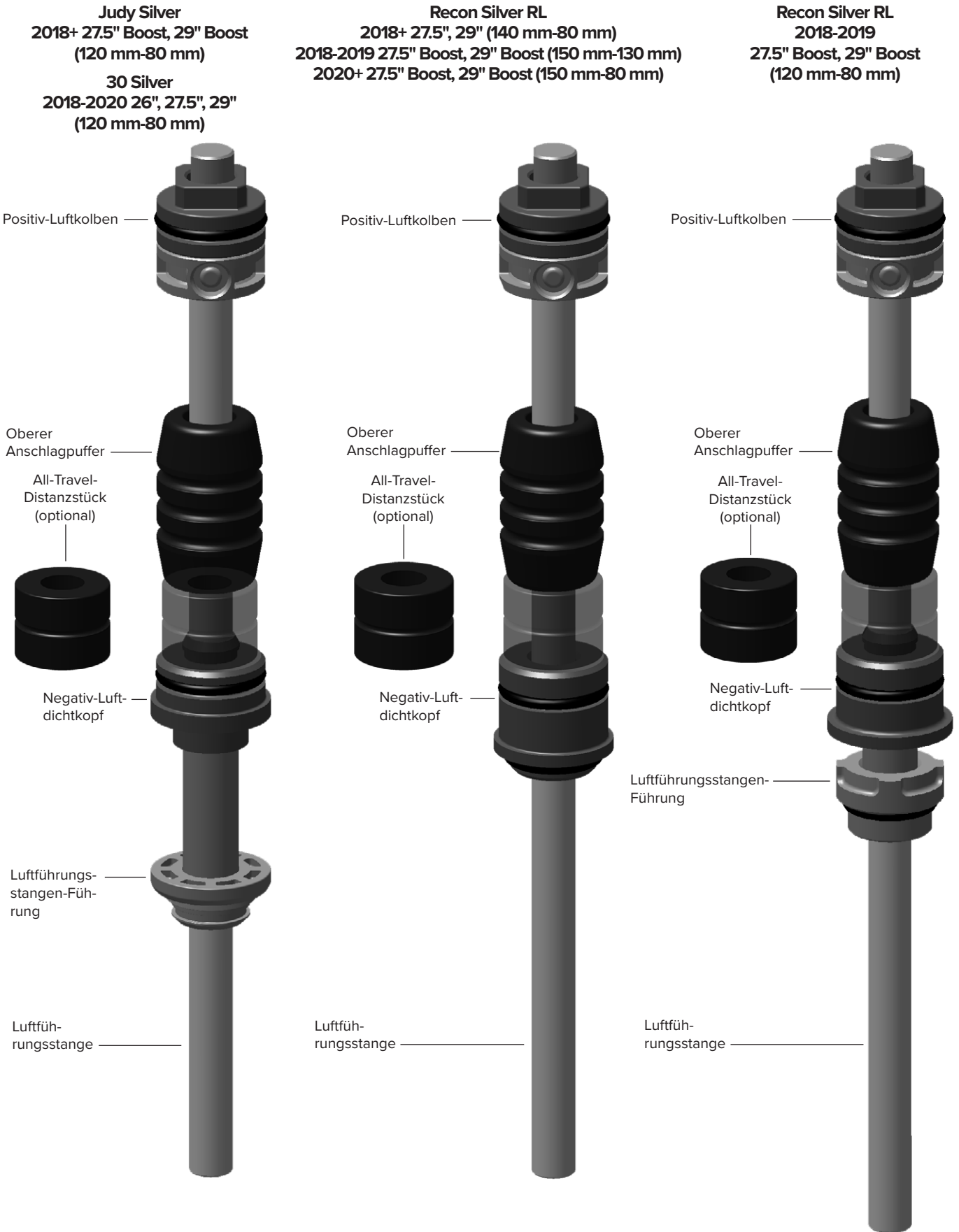

⚠️ WARNUNG – VERLETZUNGSGEFAHR FÜR DIE AUGEN

Stellen Sie sicher, dass der gesamte Druck aus der Gabel abgelassen ist, bevor Sie fortfahren. Betätigen Sie das Schrader-Ventil erneut, um jeglichen verbleibenden Druck abzulassen. Andernfalls kann es zu Verletzungen und/oder Schäden an der Gabel kommen.

HINWEIS

Überprüfen Sie alle Teile auf Kratzer. Achten Sie darauf, beim Warten der Federung keine Dichtflächen zu zerkratzen. Kratzer können zu Undichtigkeiten führen.

Wenn Sie Dichtungen und O-Ringe ersetzen, entfernen Sie diese mit den Fingern oder einem Dorn. Sprühen Sie Isopropyl-Alkohol auf jedes Teil und säubern Sie die Teile mit einem sauberen, fusselfreien Werkstatdtuch.

Geben Sie Liquid O-Ring PM600- oder SRAM Butter-Schmierfett auf die neuen Dichtungen und O-Ringe auf. Wenn Sie zum Auftragen des Schmierfetts eine Bürste verwenden, vergewissern Sie sich, dass im Schmierfett oder auf der Komponente keine losen Borsten vorhanden sind.

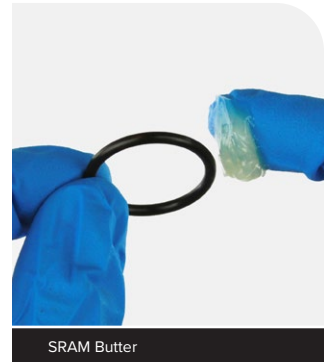
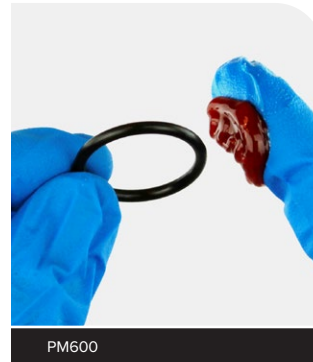

- 1 Schrauben Sie die Abdeckkappe der Luftfeder vom Standrohr.
Das Luftfederrohr ist an der Abdeckkappe befestigt. Entfernen Sie die Abdeckkappe, das Luftrohr und die Luftfeder-Baugruppe aus dem Standrohr.
Säubern Sie das Gewinde des Standrohrs.

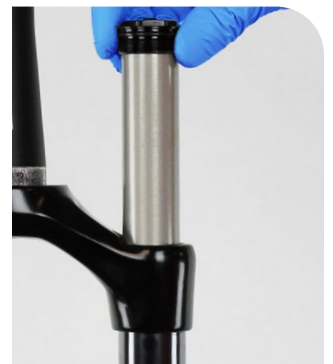
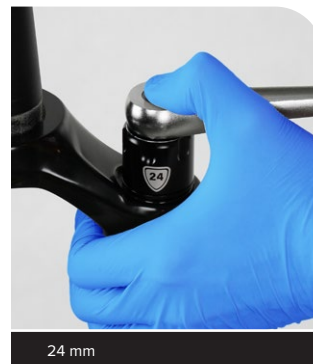

- 2 Entfernen Sie die Abdeckkappe.

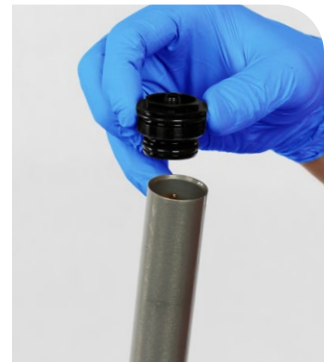

- 3 Entfernen Sie die Luftfeder-Baugruppe aus dem Luftrohr.



- 4 Säubern Sie die Innen- und Außenseite des Standrohrs und überprüfen Sie sie auf Kratzer.

HINWEIS

Achten Sie darauf, die Innenfläche des Luftrohrs nicht zu zerkratzen. Kratzer führen zu Luftundichtigkeit.

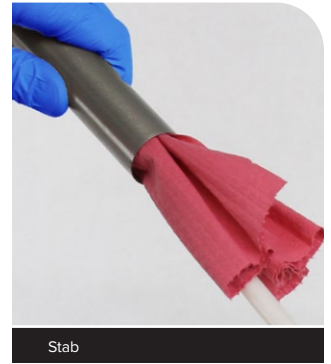

- 5 Entfernen Sie den Dichtkopf, das All-Travel-Distanzstück (A) (falls montiert) und den oberen Anschlagpuffer. Säubern Sie die Luftfederführungsstange und überprüfen Sie sie auf Kratzer.

Die inneren Teile der Luftfeder variieren je nach der Gabel und dem Federweg. Nähere Informationen finden Sie unter [Wartung der Luftfeder – Judy Silver, 30 Silver, Recon Silver RL](#).

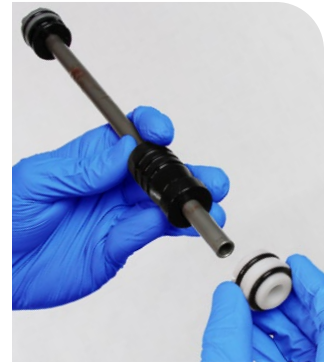

- 6 Entfernen und entsorgen Sie den O-Ring des Luftkolbens. Geben Sie Schmierfett auf einen neuen O-Ring, und setzen Sie ihn ein.

HINWEIS

Zerkratzen Sie den Luftkolben nicht. Kratzer führen zu Luftundichtigkeit.

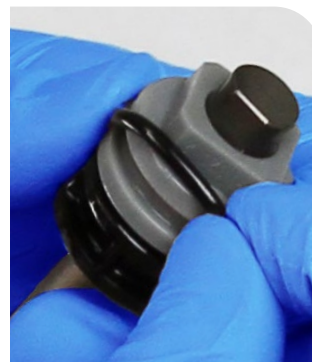

7 Entfernen Sie den äußeren O-Ring des Dichtkopfs und die innere Vierkantdichtung und entsorgen Sie sie.

Säubern Sie den Dichtkopf.

HINWEIS

Zerkratzen Sie den Dichtkopf nicht. Kratzer führen zu Luftundichtigkeit.

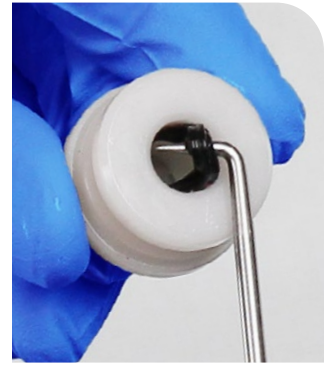
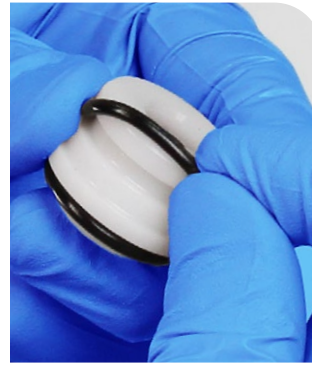

8 Tragen Sie Schmierfett auf den Kugelkopf eines sauberen 8-mm-Inbusschlüssels auf. Führen Sie den Kugelkopf des Schlüssels in den Dichtkopf ein und stoppen Sie direkt unterhalb der inneren Dichtungsbuchse.

Tragen Sie Schmierfett auf die neue innere Vierkantdichtung auf und setzen Sie sie in die innere Buchse ein.

Drücken Sie die Dichtung mit einem Finger in die Buchse und führen Sie die Dichtung mit dem Kugelkopf des 8-mm-Inbusschlüssels in die Buchse.

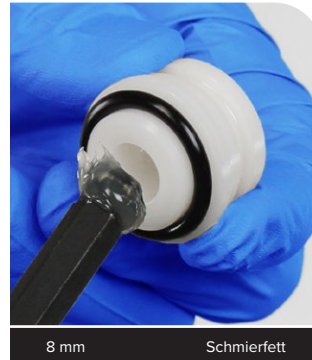

8 mm Schmierfett

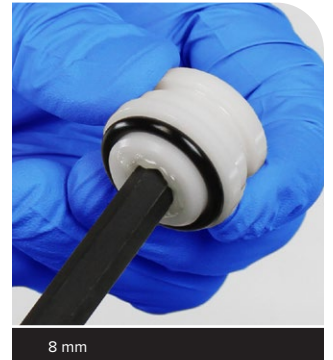

8 mm

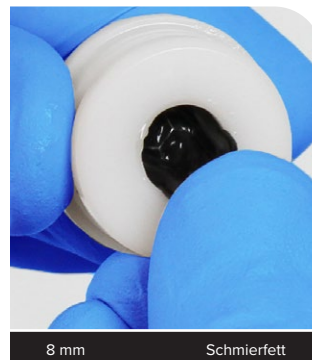

8 mm Schmierfett

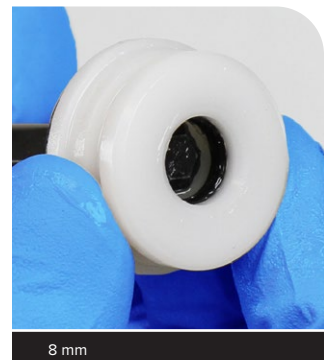

8 mm

Geben Sie Schmierfett auf den neuen äußeren O-Ring und setzen Sie ihn ein.

Tragen Sie reichlich Schmierfett auf die innere Dichtung auf.

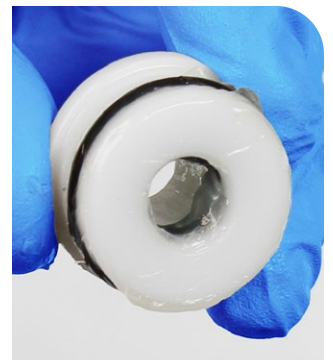

Konfigurationen des All-Travel-Distanzstücks (optional) – Silver

Um den Federweg Ihrer RockShox Judy Silver, 30 Silver oder Recon Silver RL zu verlängern oder zu verkürzen, können Sie ein All-Travel-Distanzstück einbauen oder entfernen. Um zum Beispiel den maximalen Federweg von 80 mm auf 120 mm zu verlängern, müssen Sie das 40-mm-All-Travel-Distanzstück von der Luftfeder-Baugruppe entfernen. Bestimmen Sie anhand der folgenden Tabelle und Bilder, welches All-Travel-Distanzstück für die jeweilige Gabelfederweg-Option verwendet wird.

Verfügbare Luftfedern und All-Travel-Distanzstücksätze finden Sie im RockShox-Ersatzteilkatalog unter www.sram.com/service.

Bestellinformationen erhalten Sie von Ihrem SRAM-Händler.

HINWEIS

Installieren Sie keine größeren All-Travel-Distanzstücke als für Ihre Gabel zugelassen.

Bauen Sie keine Solo Air-Feder-Baugruppe mit einem größeren Federweg als für Ihre Gabel zugelassen ein.

Gabelmodell	Federweg	Jahr	Laufradgröße					
			26"	27,5"	27,5" Boost	29"	29" Boost	
			All-Travel-Distanzstück					
Judy Silver	80 mm	2018-2019 (FS-JDYS-TK-A1) 2019-2020 (FS-JDYS-TK-A2)	-	-	40 mm	-	40 mm	
	100 mm				20 mm		20 mm	
	120 mm				Kein Distanzstück		Kein Distanzstück	
	80 mm	2021+ (FS-JDYS-TK-A3)	20 mm	40 mm	40 mm	40 mm	40 mm	
	100 mm		Kein Distanzstück	20 mm	20 mm	20 mm	20 mm	
	120 mm		-	Kein Distanzstück	Kein Distanzstück	-	Kein Distanzstück	
130 mm	-		-	Kein Distanzstück	-	Kein Distanzstück		
30 Silver	80 mm	2018 (FS-30S-TK-A3) 2019-2020 (FS-30S-TK-A4) 2020 (FS-30S-TK-A5)	20 mm	40 mm	-	40 mm	-	
	100 mm		Kein Distanzstück	20 mm		20 mm		
	120 mm		-	Kein Distanzstück		Kein Distanzstück		
Recon Silver RL	80 mm	2018-2019 (FS-RCN-RL-A1) 2019 (FS-RCN-RL-A2)	-	40 mm	40 mm	40 mm	40 mm	
		2020 (FS-RCN-RL-A2)			-		-	
		2020 (FS-RCN-RL-B1)			-		50 mm & 20 mm	50 mm & 20 mm
	100 mm	2018-2019 (FS-RCN-RL-A1) 2019 (FS-RCN-RL-A2)	-	20 mm	20 mm	-	20 mm	20 mm
		2020 (FS-RCN-RL-A2)			-		-	
		2020 (FS-RCN-RL-B1)			-		-	
		2021+ (FS-RCNS-RL-D1)			20 mm		50 mm	20 mm
	120 mm	2018-2019 (FS-RCN-RL-A1) 2019 (FS-RCN-RL-A2)	-	Kein Distanzstück	Kein Distanzstück	Kein Distanzstück	Kein Distanzstück	Kein Distanzstück
		2020 (FS-RCN-RL-A2)			-		-	
		2020 (FS-RCN-RL-B1)			-		-	
		2021+ (FS-RCNS-RL-D1)			Kein Distanzstück		30 mm	-
	130 mm	2018-2019 (FS-RCN-RL-A1) 2019 (FS-RCN-RL-A2)	-	20 mm	20 mm	20 mm	20 mm	20 mm
		2020 (FS-RCN-RL-A2)			-		-	
		2020 (FS-RCN-RL-B1)			-		-	
		2021+ (FS-RCNS-RL-D1)			20 mm		20 mm	20 mm
	140 mm	2018-2019 (FS-RCN-RL-A1) 2019 (FS-RCN-RL-A2)	-	10 mm	10 mm	10 mm	10 mm	10 mm
		2020 (FS-RCN-RL-A2)			-		-	
		2020 (FS-RCN-RL-B1)			-		-	
		2021+ (FS-RCNS-RL-D1)			10 mm		10 mm	10 mm
	150 mm	2018-2019 (FS-RCN-RL-A1) 2019 (FS-RCN-RL-A2)	-	-	Kein Distanzstück	-	Kein Distanzstück	Kein Distanzstück
		2020 (FS-RCN-RL-A2)			-		-	
		2020 (FS-RCN-RL-B1) 2021+ (FS-RCNS-RL-D1)			Kein Distanzstück		Kein Distanzstück	

2021+ Judy Silver - 26"
2018-2020 30 Silver - 26"

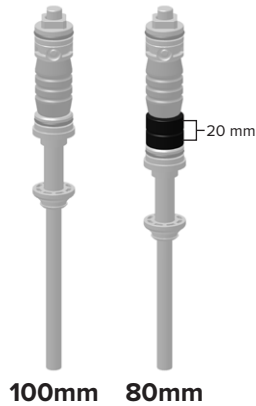

2018+ Judy Silver - 27.5" Boost, 29" Boost
*2021+ Judy Silver - 27.5" Boost, 29" Boost
2021+ Judy Silver - 27.5", 29"
2018-2020 30 Silver - 27.5", 29"

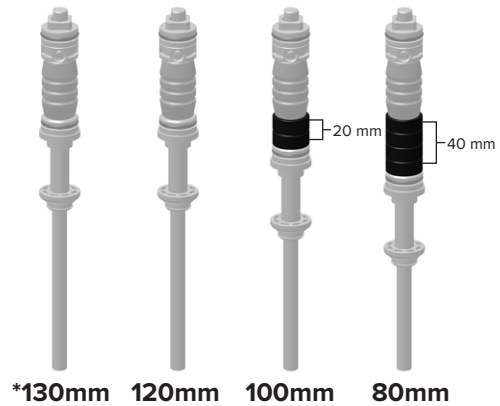

2018+ Recon RL
27,5", 29"

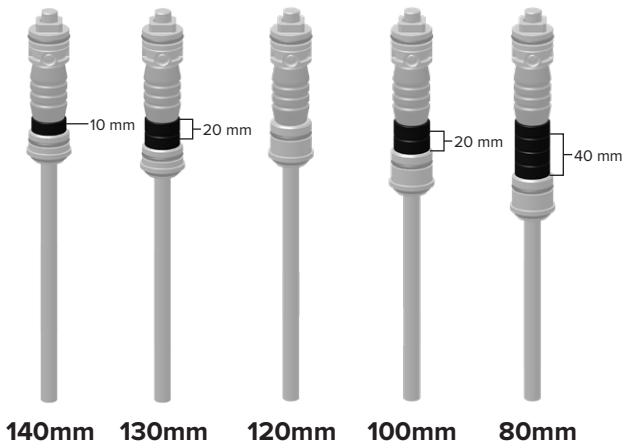

2018-2019 Recon RL
27,5" Boost, 29" Boost

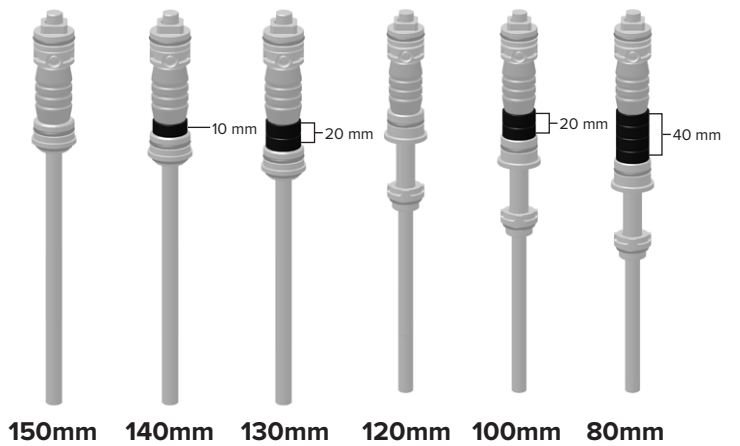

2020*, 2021+ Recon RL
27,5" Boost, 29" Boost

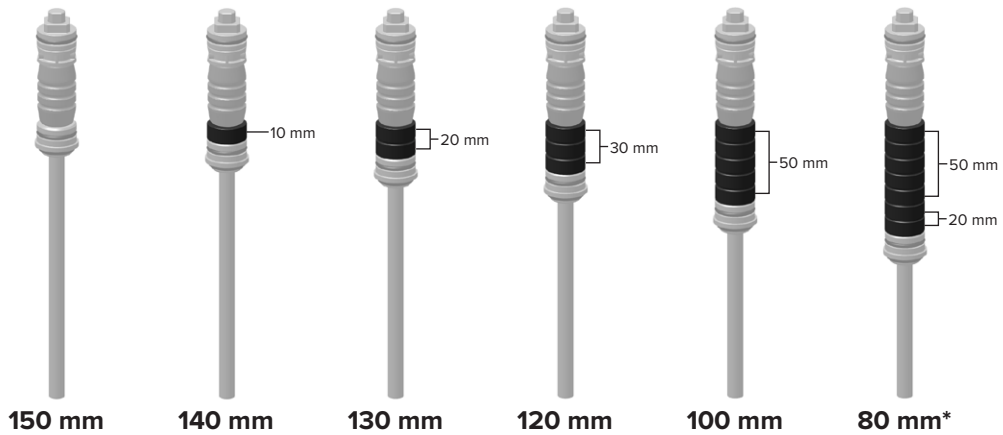

HINWEIS

Überprüfen Sie alle Teile auf Kratzer. Achten Sie darauf, beim Warten der Federung keine Dichtflächen zu zerkratzen. Kratzer können zu Undichtigkeiten führen.

Wenn Sie Dichtungen und O-Ringe ersetzen, entfernen Sie diese mit den Fingern oder einem Dorn. Sprühen Sie Isopropyl-Alkohol auf jedes Teil und säubern Sie die Teile mit einem sauberen, fusselfreien Werkstatdtuch.

Geben Sie Liquid O-Ring PM600- oder SRAM Butter-Schmierfett auf die neuen Dichtungen und O-Ringe auf. Wenn Sie zum Auftragen des Schmierfetts eine Bürste verwenden, vergewissern Sie sich, dass im Schmierfett oder auf der Komponente keine losen Borsten vorhanden sind.

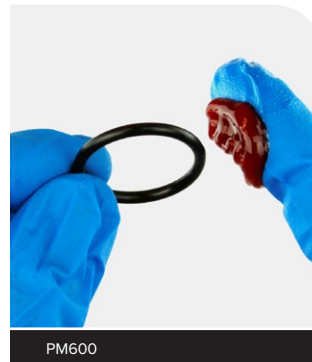

1 Tragen Sie Schmierfett auf die Luftführungsstange auf.

Montieren Sie den oberen Anschlagpuffer, das All-Travel-Distanzstück (A) – falls ab Werk montiert oder hinzugefügt, um den Federweg zu verkürzen – und die Negativ-Luft-Baugruppe auf der Luftführungsstange.

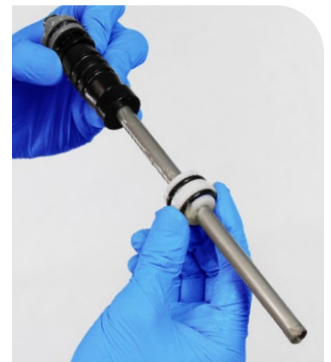

2 Tragen Sie auf einer Länge von ca. 60 mm Schmierfett auf die Innenseite eines Endes des Luftrohrs auf.

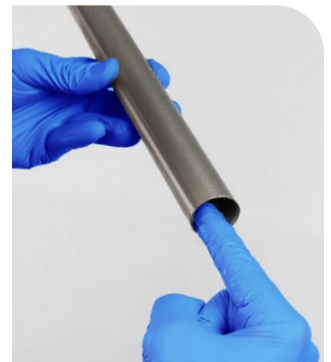
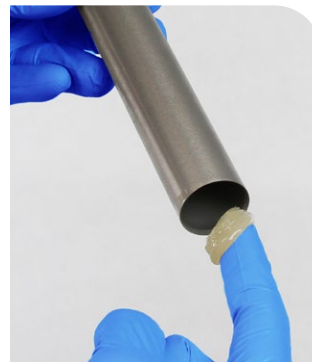

- 3** Setzen Sie die Luftfeder-Baugruppe in das geschmierte Ende des Luftrohrs ein.



Schieben Sie den Luftdichtkopf in das Luftrohr, bis er fest sitzt.

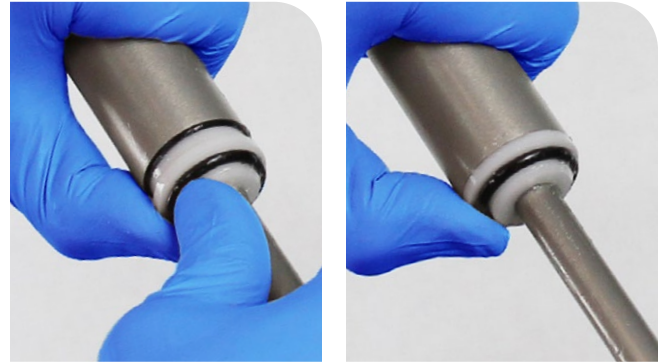

- 4** Entfernen Sie die O-Ringe der Luftabdeckkappe.

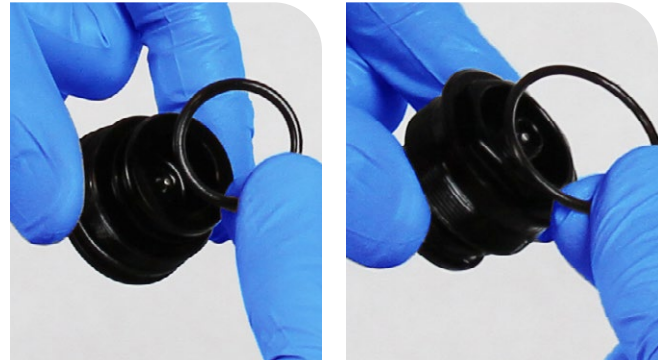

Tragen Sie Schmierfett auf die neuen O-Ringe auf und bauen Sie sie ein.

HINWEIS

Achten Sie darauf, die Abdeckkappe nicht zu zerkratzen. Kratzer führen zu Luftundichtigkeit.



5 Spritzen oder gießen Sie RockShox Federungsöl in das Luftfederrohr.

	Ölsorte (WT)	Luftfeder
		Volumen (mL)
Judy Silver	5	2
30 Silver		
Recon Silver RL		



5WT

RockShox-Entlüftungsspritze

6 Montieren Sie die Luftabdeckkappe in das Luftrohr.
Geben Sie ein wenig Schmierfett auf das Gewinde der Abdeckkappe.

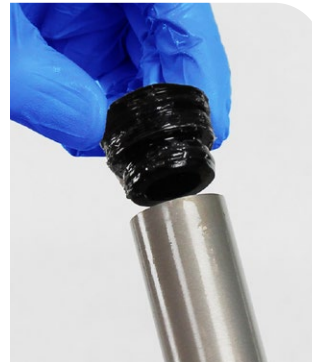

7 Setzen Sie die Luft-Baugruppe mit der Führungsstange zuerst in das Standrohr ein.
Führen Sie die Luftführungsstange durch die Führungsstangenführung in die Unterseite des Standrohrs ein.



8 Schrauben Sie die Abdeckkappe in das Standrohr und ziehen Sie sie fest. Drücken Sie die Abdeckkappe beim Festziehen fest nach unten.



24 mm

12,4 N·m



200-Stunden-Wartung Fahren Sie für die 200-Stunden-Wartung mit dem Abschnitt [Wartung des Dämpfers – Judy Silver, 30 Silver, Recon RL, Recon TK](#) fort.

- 1** Entfernen Sie die Schraube des Vorspannungseinstellrings.
Entfernen Sie den Einstellring.

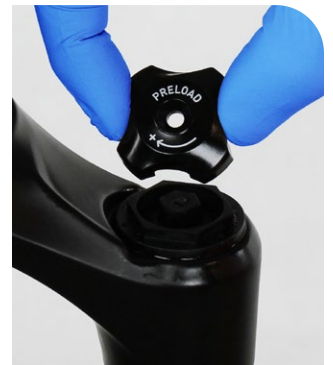
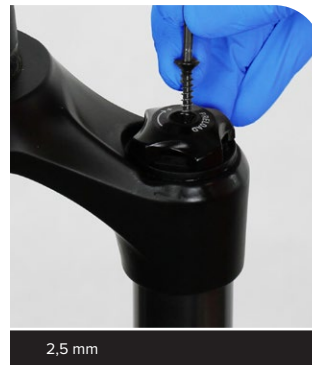

- 2** Drücken Sie den Steckschlüssel fest und gerade nach unten, und lösen Sie die Abdeckkappe.

HINWEIS

Um Schäden an den Sechskantflanken der Abdeckkappe zu vermeiden, verwenden Sie einen Steckschlüsselaufsatz mit einer flachen, scharfkantigen Oberfläche. Schleifen Sie den Rand der 24-mm-Stecknuss nach Bedarf flach.

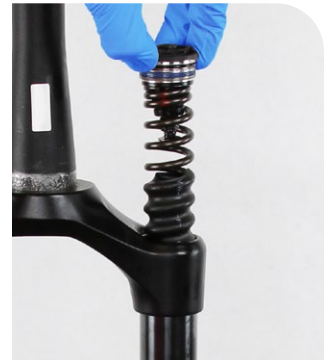
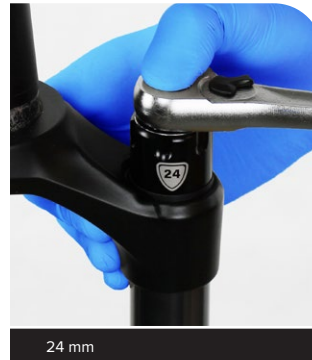

Bauen Sie die Schraubenfeder-Baugruppe aus.
Entfernen Sie die Abdeckkappe.

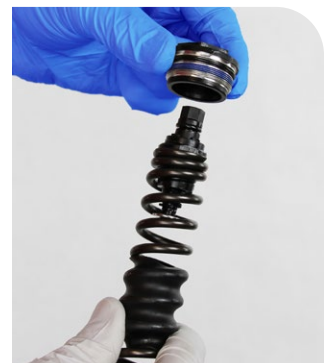

- 3 Säubern Sie Schraubenfeder und die Innen- und Außenseite des Standrohrs.

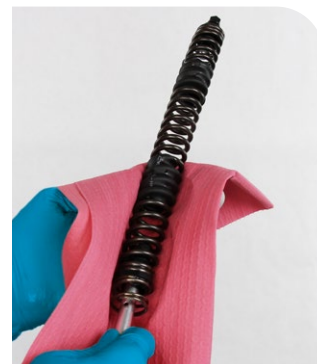

- 4 Entfernen Sie den O-Ring von der Abdeckkappe.
Geben Sie Schmierfett auf den neuen O-Ring, und setzen Sie ihn ein.



- 5 Schneiden Sie die Federhülsen auf und entfernen Sie sie von der Feder.

⚠️ WARNUNG

Um Verletzungen zu vermeiden, schneiden Sie in die von Ihrem Körper abgewandte Richtung und halten Sie Ihre Finger aus der Schnittlinie.

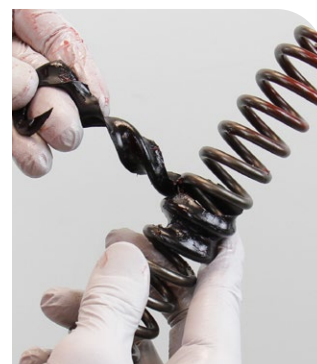
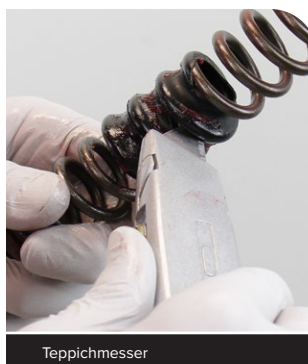

- 6** Montieren Sie die neuen Federhülsen an den gleichen Positionen auf der Feder. Platzieren Sie eine neue Federhülsen auf der Feder. Erwärmen Sie die Hülse mit einer Heißluftpistole gleichmäßig von beiden Seiten, während Sie die Feder langsam drehen, bis die Hülse gleichmäßig auf die Feder aufschumpft.

⚠️ WARNUNG

Um Verbrennungen zu vermeiden, lassen Sie die Feder und die Federhülse abkühlen, bevor Sie fortfahren.

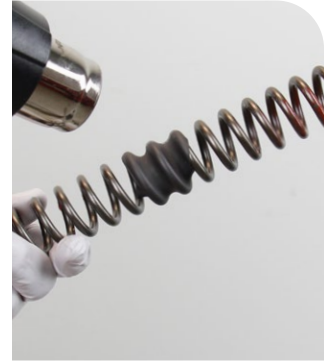
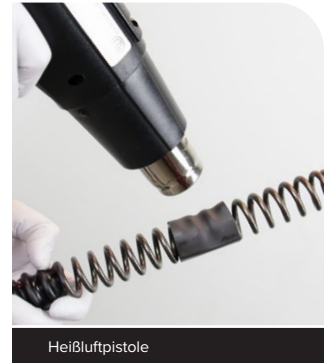

- 7** Tragen Sie reichlich Schmierfett auf die Schraubenfeder auf.



- 1 Führen Sie die Schraubenfeder-Baugruppe in das Standrohr ein.



- 2 Setzen Sie die Abdeckkappe die Luftfeder-Baugruppe auf.

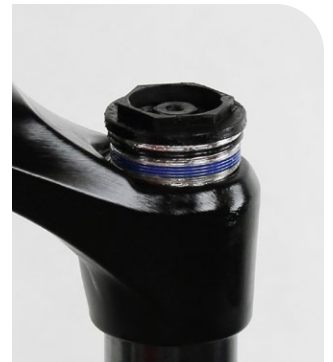
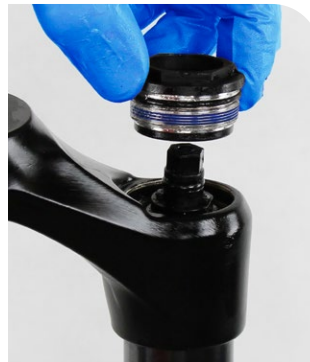

Drücken Sie die Abdeckkappe fest und gerade nach unten, und schrauben Sie sie in das Standrohr. Ziehen Sie die Abdeckkappe fest.

HINWEIS

Um Schäden an den Sechskantflanken der Abdeckkappe zu vermeiden, verwenden Sie einen Steckschlüsselaufsatz mit einer flachen, scharfkantigen Oberfläche. Schleifen Sie den Rand der 24-mm-Stecknuss nach Bedarf flach.



- 3 Bringen Sie den Vorspannungseinstellung an.
Bringen Sie die Befestigungsschraube an und ziehen Sie sie fest.

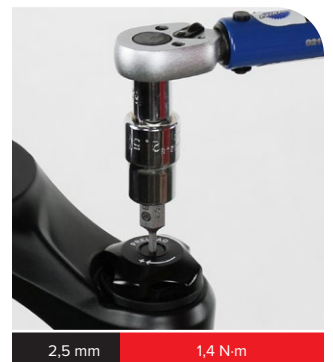

200-Stunden-Wartung Fahren Sie für die 200-Stunden-Wartung mit dem Abschnitt [Wartung des Dämpfers – Judy Silver, 30 Silver, Recon Silver RL, Recon Silver TK](#) fort.

HINWEIS

Überprüfen Sie alle Teile auf Kratzer. Achten Sie darauf, beim Warten der Federung keine Dichtflächen zu zerkratzen. Kratzer können zu Undichtigkeiten führen.

Wenn Sie Dichtungen und O-Ringe ersetzen, entfernen Sie diese mit den Fingern oder einem Dorn. Sprühen Sie Isopropyl-Alkohol auf jedes Teil und säubern Sie die Teile mit einem sauberen, fusselfreien Werkstatdtuch.

Geben Sie Liquid O-Ring PM600- oder SRAM Butter-Schmierfett auf die neuen Dichtungen und O-Ringe auf. Wenn Sie zum Auftragen des Schmierfetts eine Bürste verwenden, vergewissern Sie sich, dass im Schmierfett oder auf der Komponente keine losen Borsten vorhanden sind.

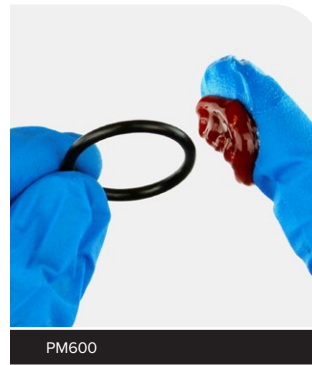

1 Einsteller am Gabelkopf – Judy Gold RL / 30 Gold RL / Recon Gold RL:

Drehen Sie den Druckstufeneinstellring bis zum Anschlag gegen den Uhrzeigersinn in die vollständig offene Position.

Entfernen Sie die Befestigungsschraube des Druckstufeneinstellrings.

Entfernen Sie den Einstellring.

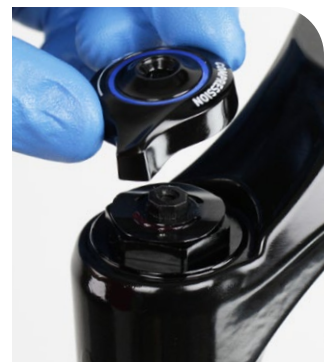
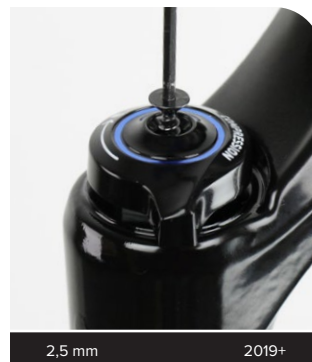
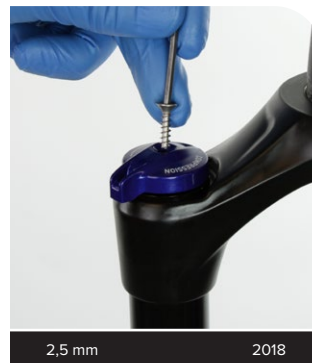

Einsteller am Gabelkopf – Recon Gold RL: Entfernen Sie die Rastfeder.



2a Fernbedienung – 2018 30 Gold RL R / 2018 Recon Gold RL R:
Entfernen Sie die Befestigungsschraube und den Fernbedienungsring.



2,5 mm 2018 30 Gold RL R



2,5 mm 2018 Recon Gold RL R



2018 30 Gold RL R

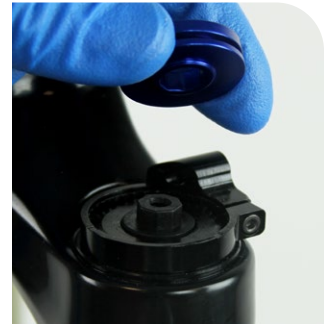

2018 Recon Gold RL R

Fernbedienung – 2018 Recon Gold RL R: Lösen Sie die Klemmschraube der Fernbedienungszug-Anschlagklemme und entfernen Sie die Klemme.



2 mm 2018 Recon Gold RL R



2018 Recon Gold RL R

2b Fernbedienung – 2018-2019 Judy Gold RL R / 2019 30 Gold RL R / 2019 Recon Gold RL R: Entfernen Sie die Befestigungsschraube und danach den oberen Fernbedienungsring.

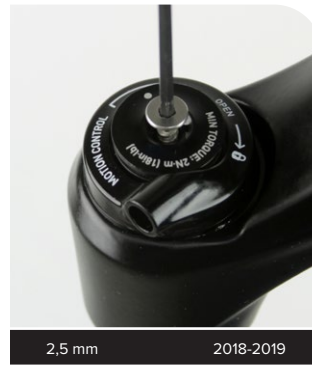

Lösen Sie die Feststellschraube und entfernen Sie den Fernbedienungszug-Anschlagring.

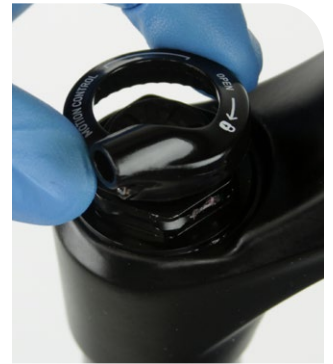

Entfernen Sie das Unterteil des Fernbedienungsringes.



2c Fernbedienung – 2020+ Judy Gold RL R / 2020 30 Gold RL R / 2020+ Recon Gold RL R: Drehen Sie den Druckstufeneinstellring gegen den Uhrzeigersinn in die vollständig geöffnete Position.

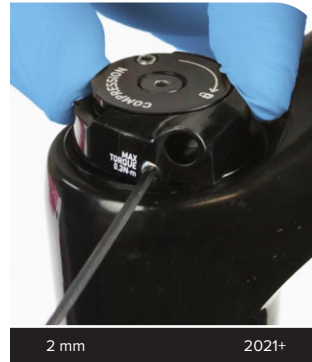
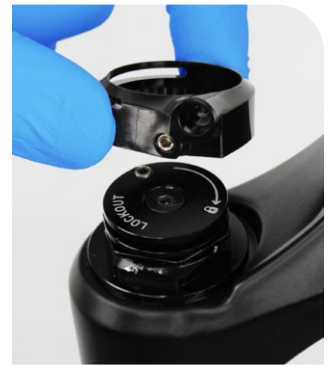

Entfernen Sie die Befestigungsschraube und danach den Druckstufendämpfer-Einstellring.

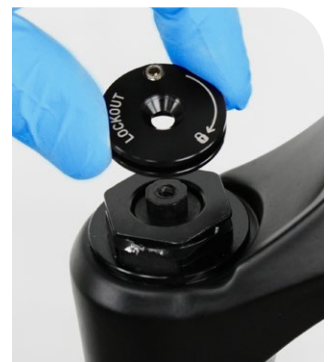
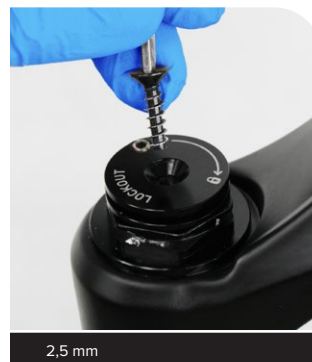

- 3** Schrauben Sie die Druckstufendämpfer-Abdeckkappe ab.
Bauen Sie den Druckstufendämpfer aus, indem Sie ihn langsam kräftig nach oben ziehen und dabei vorsichtig drehen.

HINWEIS

Ziehen Sie den Dämpfer nicht mit Gewalt aus dem Standrohr, wenn Sie einen Widerstand fühlen. Dies kann dazu führen, dass sich der Kolben vom Dämpferrohr löst.

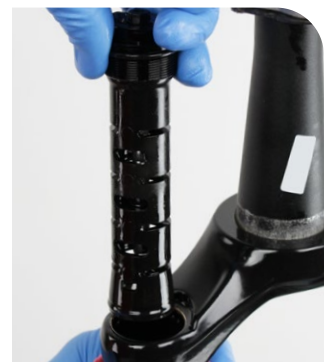
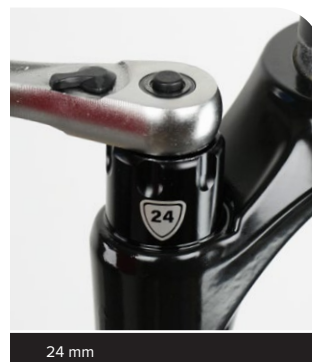

- 4 Fernbedienung – 2018 30 Gold RL R:** Entfernen Sie den Fernbedienungs-Zuganschlag vom Dämpfer.

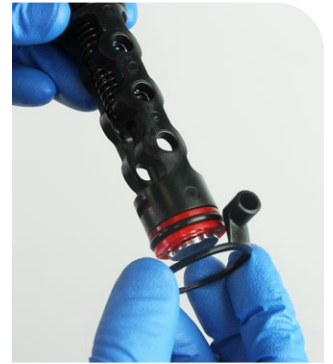
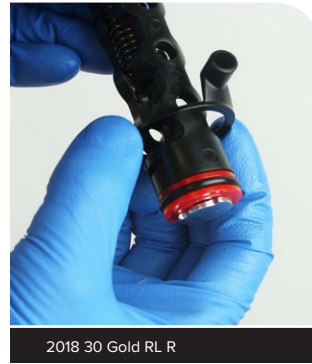

- 5** Entnehmen Sie die Gabel aus dem Montageständer und lassen Sie das Federungsöl in eine Ölauffangwanne ablaufen.



- 6** Spannen Sie die Gabel in den Montageständer ein und schieben Sie die Zugstufendämpfer-Führungsstange in das Standrohr, um sie beim Ausbau des Sicherungsrings zu schützen.

Entfernen Sie den Sprengring des Zugstufendämpfer-Dichtkopfs.

HINWEIS

Achten Sie darauf, die Zugstufendämpfer-Führungsstange nicht zu zerkratzen. Durch Kratzer kann Öl in das untere Gabelbein fließen, wodurch die Federungsleistung beeinträchtigt wird.



- 7** Schrauben Sie die hohle untere Schraube auf die Zugstufendämpfer-Führungsstange und ziehen Sie die Führungsstange bis zum Anschlag heraus.

Entfernen Sie die Schraube.

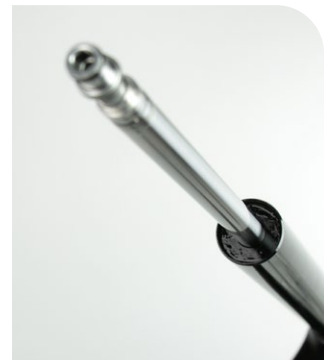

8 Entfernen Sie den Zugstufendämpfer und den Dichtkopf.



9 Säubern Sie die Innen- und Außenseite des Standrohrs und überprüfen Sie sie auf Kratzer.

HINWEIS

Kratzer auf der inneren Oberfläche des Standrohrs können zu Ölleckagen führen. Wenn auf der Innenseite ein Kratzer zu sehen ist, muss die Gabelkopf/Gabelschaft/Standrohr-Baugruppe möglicherweise ausgetauscht werden.



- 1** Entfernen Sie den O-Ring der Druckstufendämpfer-Abdeckkappe und die Kolben-O-Ringe.

Tragen Sie Schmierfett auf die neuen O-Ringe auf und bauen Sie sie ein.

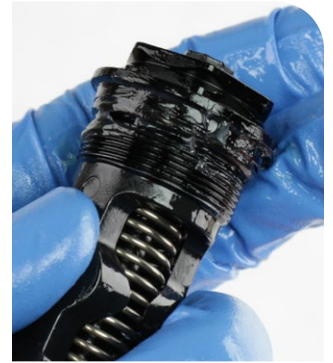

- 2** Entfernen Sie den Dichtkopf.

Säubern Sie die Dämpferführungsstange und überprüfen Sie sie auf Kratzer.

HINWEIS

Kratzer auf der Führungsstange führen zu Ölleckagen. Wenn ein Kratzer zu sehen ist, muss der Zugstufendämpfer möglicherweise ausgetauscht werden.



- 3** Entfernen Sie den inneren und den äußeren O-Ring des Dichtkopfs und entsorgen Sie die O-Ringe.

Tragen Sie Schmierfett auf die neuen O-Ringe auf und bauen Sie sie ein.

HINWEIS

Wenn Sie einen Dorn verwenden, um die O-Ringe zu entfernen, achten Sie darauf, den Dichtkopf nicht zu zerkratzen. Kratzer führen zum Austreten von Öl.

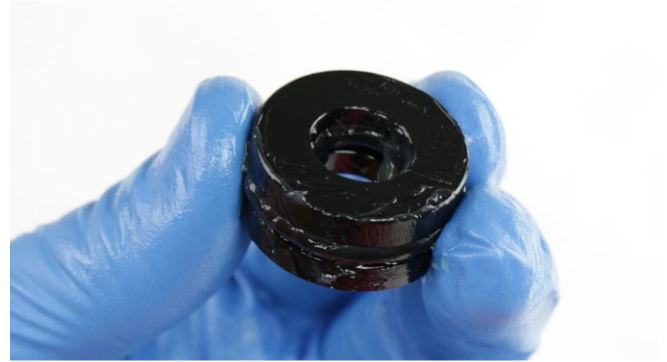
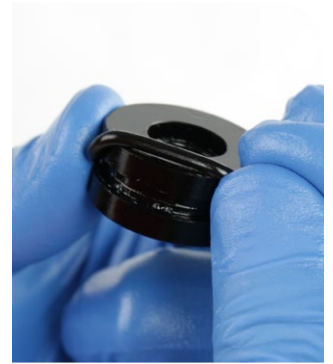
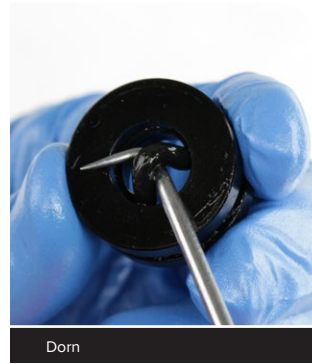

- 4** Entfernen Sie den Gleitring des Zugstufendämpferkolbens und entsorgen Sie ihn.

Setzen Sie einen neuen Gleitring ein.

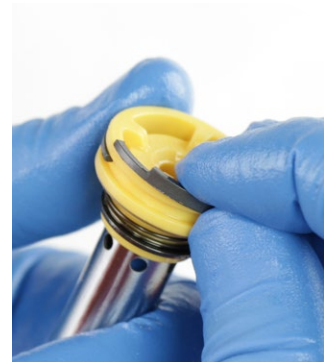

- 5** Montieren Sie den Dichtkopf auf der Zugstufendämpfer-Führungsstange.



- 1** Führen Sie den Zugstufendämpfer und den Dichtkopf in das Standrohr ein.

Schieben Sie den Dichtkopf in das Standrohr, bis die Sicherungsrings-Nut zu sehen ist.

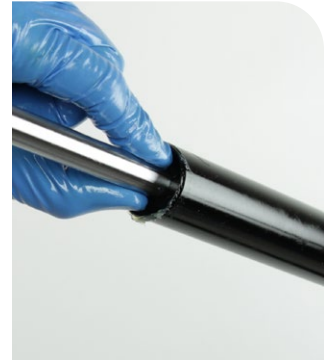

- 2** Schieben Sie den Zugstufendämpfer in das Standrohr und schrauben Sie die untere Schraube in die Führungsstange.

Sicherungsringe haben jeweils eine Seite mit einer eckigen und einer runden Kante. Die Sicherungsringe lassen sich einfacher ein- und ausbauen, wenn die eckige Kante zum Werkzeug weist.

Setzen Sie den Sicherungsring in die Nut im Standrohr ein.

Vergewissern Sie sich, dass der Sicherungsring ordnungsgemäß in der Sicherungsring-Nut sitzt, indem Sie mit der Sprengringzange den Sicherungsring und den Dichtkopf einige Male vor- und zurückdrehen.

HINWEIS

Achten Sie darauf, die Zugstufendämpfer-Führungsstange nicht zu zerkratzen. Durch Kratzer kann Öl in das untere Gabelbein fließen, wodurch die Federungsleistung beeinträchtigt wird.

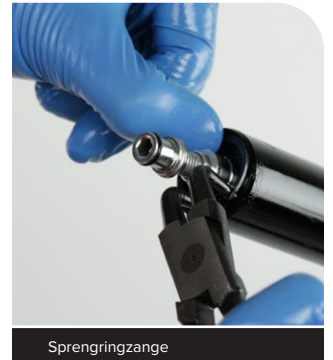
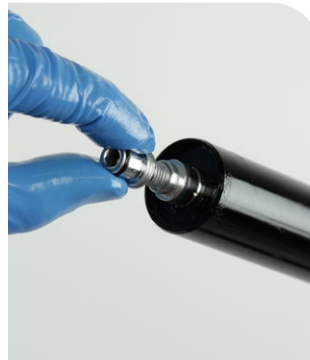

Sprengringzange



- 3** Ziehen Sie die Zugstufendämpfer-Führungsstange vollständig aus und entfernen Sie die untere Schraube.



1 Füllen Sie Federungsöl in das Standrohr ein.

HINWEIS

Die richtige Menge an Federungsöl ist sehr wichtig. Zu viel Öl verkürzt den verfügbaren Federweg und kann die Gabel beschädigen. Zu wenig Federungsöl reduziert die Dämpfleistung.

	Modell	Ölsorte (WT)	Volumen (mL)
Judy Gold (2018+)	RL – 27,5" Boost RL – 29" Boost	5	102
30 Gold (2018-2020)	RL – 26"		85
Judy Gold (2021+)	RL – 27,5", 29"		102
Recon Gold (2018+)	RL - 27,5", 27,5" Boost RL - 29", 29" Boost		130



2 **Einsteller am Gabelkopf – Judy Gold RL / 30 Gold RL / Recon Gold RL:** Öffnen Sie das Druckstufendämpfer-Ventil (A) mit dem Druckstufeneinstellring.

Ein geschlossenes Druckstufenventil beeinträchtigt den Ölfluss während des Einbaus.

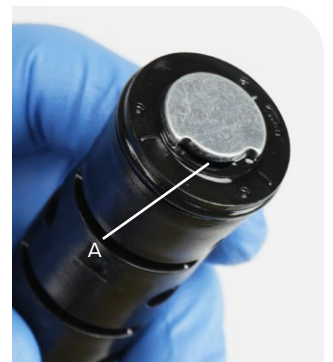
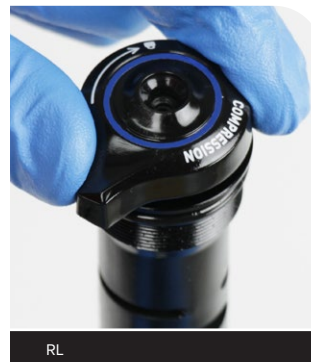

3 **Fernbedienung – 2018 30 Gold RL R:** Führen Sie den Druckstufendämpfer durch den Zuganschlag ein.

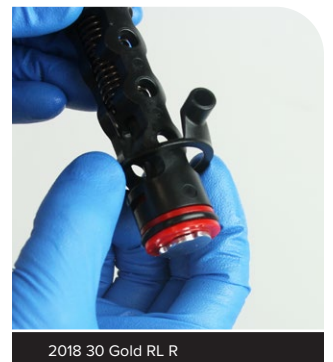
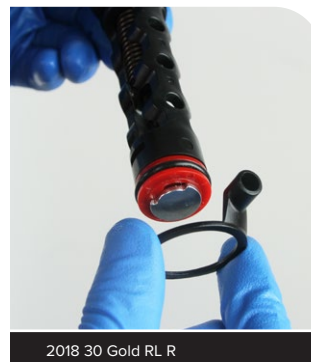

4 Tragen Sie reichlich Schmierfett auf den O-Ring des Druckstufenkolbens auf.



- 5** Führen Sie den Druckstufendämpfer in das Standrohr ein. Drücken Sie den Dämpfer langsam nach unten und drehen Sie ihn dabei, bis der Dämpfer installiert ist.



Fernbedienung – 2018 30 Gold RL R: Richten Sie den Fernbedienungs-Zuganschlag nach vorne aus.

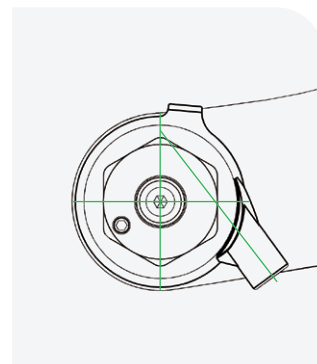

2018 30 Gold RL R

- 6** Schrauben Sie die Abdeckkappe in das Standrohr und ziehen Sie sie fest. Drücken Sie die Abdeckkappe beim Festziehen fest nach unten.

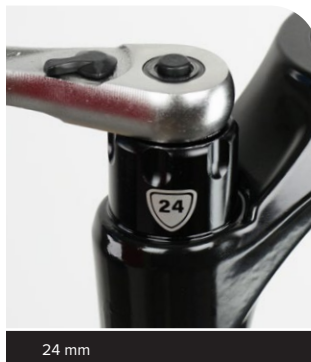

24 mm

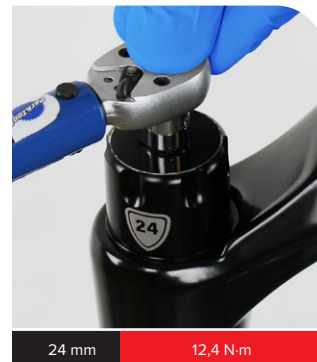

24 mm

12,4 N·m

- 7 Einsteller am Gabelkopf – Recon Gold RL:** Tragen Sie eine dünne Schicht Schmierfett auf die Rastflächen der Abdeckkappe auf. Bauen Sie die Rastfeder ein.



8 **Einsteller am Gabelkopf – Judy Gold RL / 30 Gold RL / Recon Gold RL:** Bringen Sie den Einstellring mit der Nase in der 7- bis 8-Uhr-Position (entsperrte Position) an.

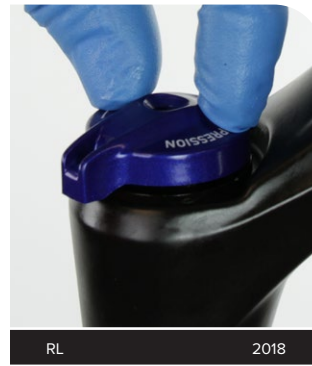

Bringen Sie die Befestigungsschraube an und ziehen Sie sie fest.

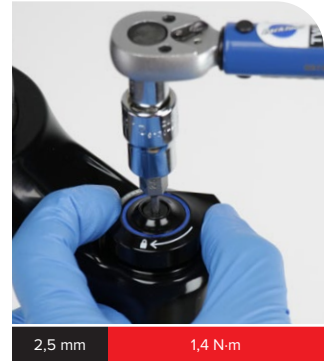
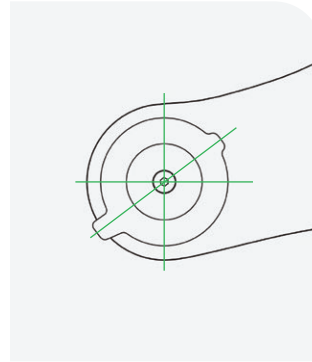

9a **Fernbedienung – 2018 Recon Gold RL R:** Setzen Sie die Fernbedienungszug-Anschlagklemme so auf die Abdeckkappe auf, dass sich die Zughüllenführung in der 6-Uhr-Position befindet.

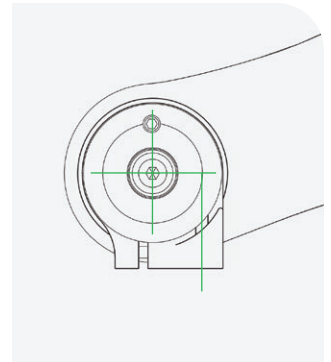
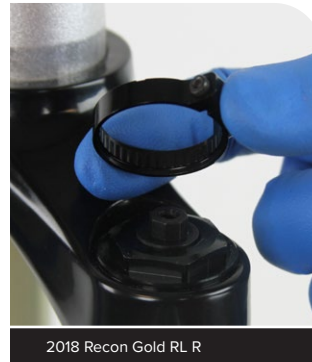

Ziehen Sie die Klemmschraube fest.



Montieren Sie den Fernbedienungsring mit der Zugschraube in der 7- bis 8-Uhr-Position und ziehen Sie die Befestigungsschraube fest.



9b Fernbedienung – 2018-2019 Judy Gold RL R / 2019 30 Gold RL R / 2019 Recon Gold RL R: Montieren Sie den Kabelstopper mit der Gehäuse-führung in der sechs-Uhr-Vorwärts-Position in einem Winkel von ca. 20° bis 30° von der Mitte.

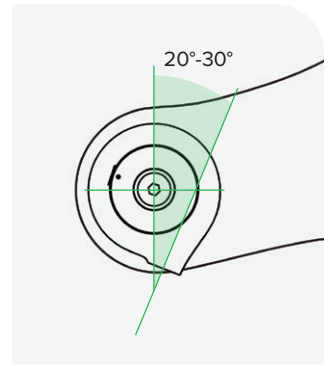

2018-2019 RL R

Ziehen Sie die Feststellschraube fest.

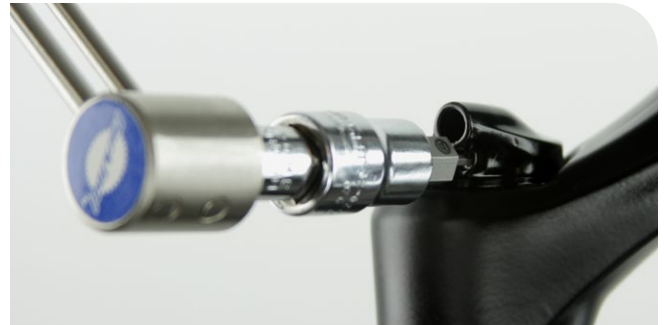

2 mm

0,25 - 0,6 N·m

Montieren Sie das Unterteil des Fernbedienungs-rings (A) auf dem Sechskanteinsteller. Bringen Sie das Oberteil des Fernbedienungs-rings so an, dass der Ausrichtungspunkt (B) sich innerhalb der Bereichsmarkierung (C) befindet.



2018-2019 RL R



2018-2019 RL R

Bringen Sie die Befestigungsschraube des Fernbedienungs-rings und drehen Sie sie ein, bis sie das Oberteil des Fernbedienungs-rings berührt. Ziehen Sie die Schraube nicht fest.



2 mm

2018-2019 RL R

9c

Fernbedienung – 2020+ Judy Gold RL R / 2020 30 Gold RL R / 2020+ Recon Gold RL R: Bringen Sie den Zuganschlagring mit der Zugführung 20 Grad vom Mittelpunkt an.

Ziehen Sie die Feststellschraube handfest oder mit dem angegebenen Drehmoment fest. Vergewissern Sie sich, dass der Zuganschlag nicht lose sitzt und kein Spiel hat.

HINWEIS

Vermeiden Sie übermäßiges Festziehen der Feststellschraube, damit das Gewinde der Feststellschraube nicht dauerhaft beschädigt wird.

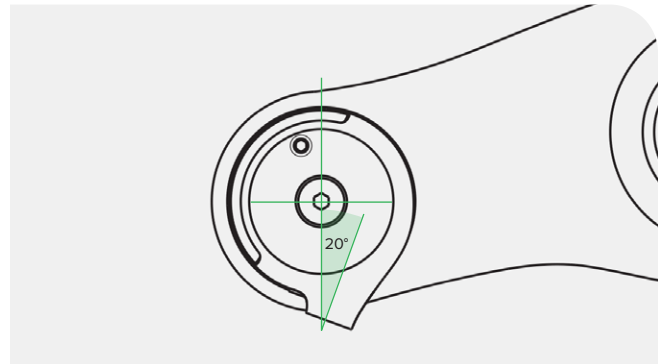

2 mm

0,1 - 0,3 N·m



2 mm

0,1 - 0,3 N·m

Montieren Sie den Fernbedienungsring (A) mit der Zugfeststellschraube (B) 20-40 Grad vom Rand der Zuganschlagnut zur Vorderseite des Gabelkopfs auf den Inbus-Einsteller.

Bringen Sie die Befestigungsschraube an und ziehen Sie sie fest.

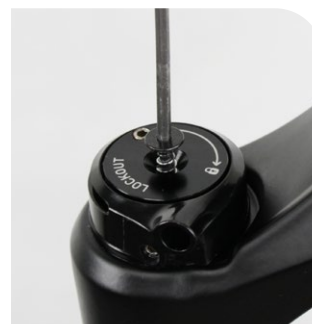
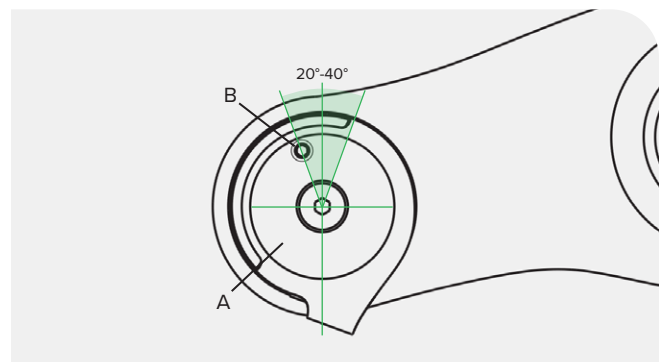

2,5 mm

2020



2,5 mm

1,4 N·m



2,5 mm

2021+



2,5 mm

1,4 N·m

Anweisungen zum Einbau des Zugs und der Fernbedienung finden Sie in der jeweiligen Fernbedienungsanleitung auf www.sram.com/en/rockshox/products/remotes.



200-Stunden-Wartung Fahren Sie für die 200-Stunden-Wartung mit dem Abschnitt [Einbau der unteren Gabelbeine](#) fort.

Die Wartungsverfahren für die Motion Control (RL)- und Turnkey (TK)-Dämpfer sind identisch.

HINWEIS

Überprüfen Sie alle Teile auf Kratzer. Achten Sie darauf, beim Warten der Federung keine Dichtflächen zu zerkratzen. Kratzer können zu Undichtigkeiten führen.

Wenn Sie Dichtungen und O-Ringe ersetzen, entfernen Sie diese mit den Fingern oder einem Dorn. Sprühen Sie Isopropyl-Alkohol auf jedes Teil und säubern Sie die Teile mit einem sauberen, fusselfreien Werkstatttuch.

Geben Sie Liquid O-Ring PM600- oder SRAM Butter-Schmierfett auf die neuen Dichtungen und O-Ringe auf. Wenn Sie zum Auftragen des Schmierfetts eine Bürste verwenden, vergewissern Sie sich, dass im Schmierfett oder auf der Komponente keine losen Borsten vorhanden sind.

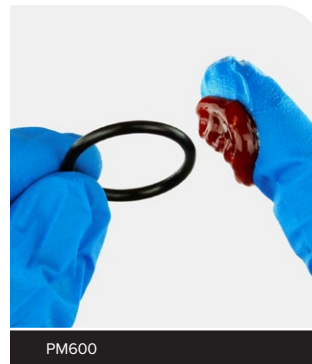

PM600



SRAM Butter

1 Einsteller am Gabelkopf – Judy Silver TK / 30 Silver TK / Recon Silver RL / Recon Silver TK: Drehen Sie den Druckstufeneinstellring in die vollständig geöffnete Position.

Entfernen Sie die Befestigungsschraube des Druckstufeneinstellrings.

Entfernen Sie den Einstellring.



2,5 mm

2018

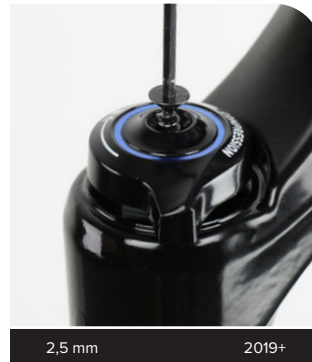

2,5 mm

2019+

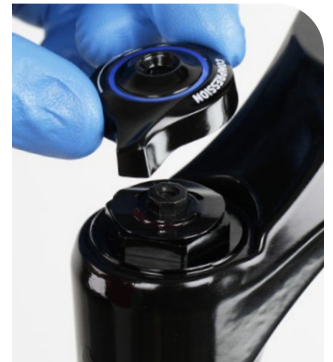

Recon Silver RL: Entfernen Sie die Rastfeder.

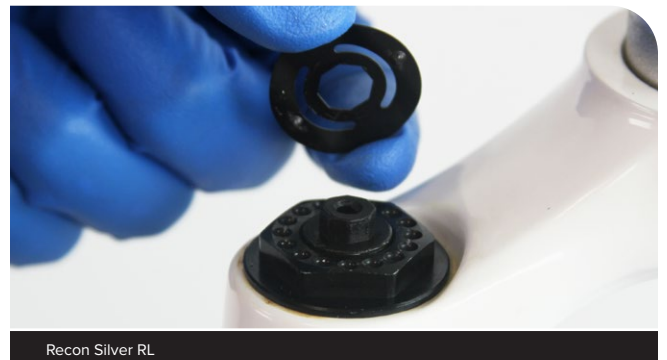

Recon Silver RL

2a Fernbedienung – 2018 Judy Silver TK R / 2018 30 Silver TK R / 2018 Recon RL R / 2018 Recon TK R: Entfernen Sie die Befestigungsschraube des Fernbedienungsringes und den Fernbedienungsring.

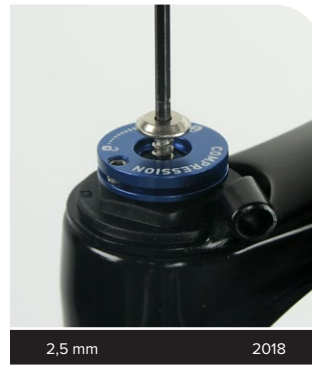

2b Fernbedienung – 2019 Judy Silver TK R / 2019 30 Silver TK R / 2019 Recon RL R / 2019 Recon TK R: Entfernen Sie die Befestigungsschraube und danach den oberen Fernbedienungsring.

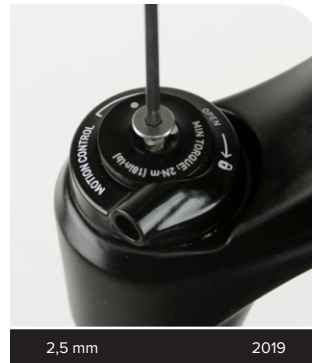

Lösen Sie die Feststellschraube und entfernen Sie den Fernbedienungszug-Anschlagring.

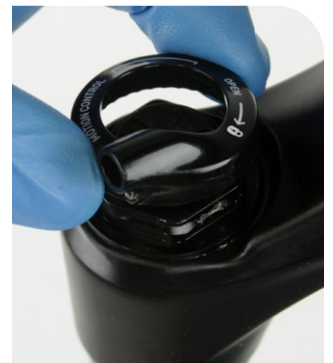

Entfernen Sie das Unterteil des Fernbedienungsringes.



2c

Fernbedienung – 2020+ Judy Silver TK R /
2020 30 Silver TK R / 2020+ Recon RL R /
2020+ Recon TK R: Drehen Sie den Druckstufeneinstellung gegen den
Uhrzeigersinn in die vollständig geöffnete Position.

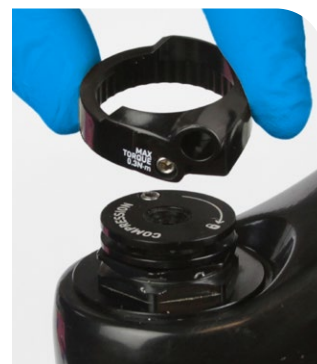
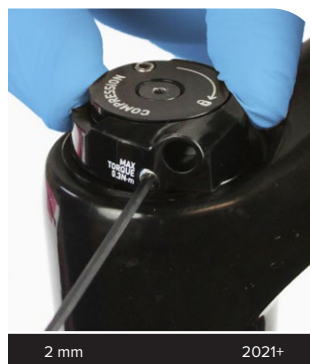
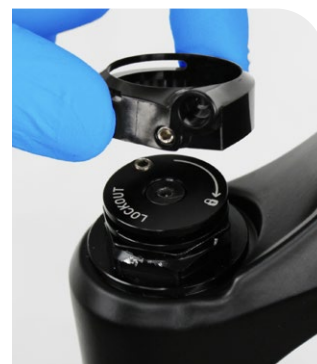

Entfernen Sie die Befestigungsschraube und danach den
Druckstufendämpfer-Einstellung.



- 3** Schrauben Sie die Druckstufendämpfer-Abdeckkappe ab. Drücken Sie die Abdeckkappe beim Lösen fest nach unten.

Bauen Sie den Druckstufendämpfer aus, indem Sie ihn langsam kräftig nach oben ziehen und dabei vorsichtig drehen. Wenn der Dämpfer-O-Ring das Gewinde des Standrohrs berührt, drehen Sie den Dämpfer gegen den Uhrzeigersinn, um den O-Ring vom Gewinde des Standrohrs zu schrauben.

HINWEIS

Ziehen Sie den Dämpfer nicht mit Gewalt aus dem Standrohr, wenn Sie einen Widerstand fühlen. Dies kann dazu führen, dass sich der Kolben vom Dämpferrohr löst.

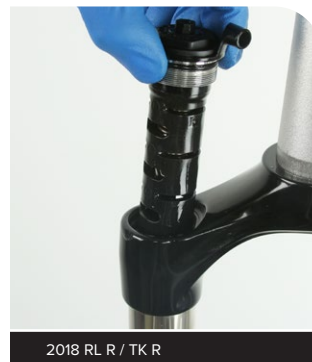
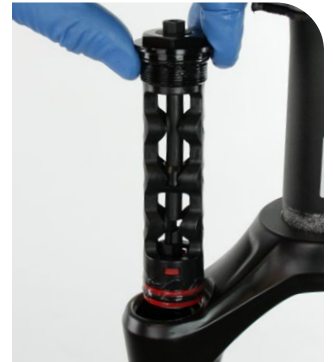
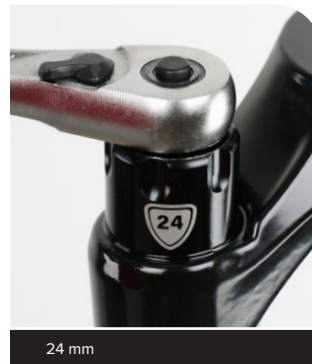

- 4** Entnehmen Sie die Gabel aus dem Montagegeständer und lassen Sie das Federungsöl in eine Ölauffangwanne ablaufen.



- 5** Spannen Sie die Gabel mit dem Gabelschaft nach unten in den Montageständer ein.

Schieben Sie die Zugstufendämpfer-Führungsstange in das Standrohr und durch die Führungsstangenführung. Der Dämpfer rutscht durch das Standrohr und tritt durch den Gabelkopf in Ihre Hand aus.

Säubern Sie die Zugstufendämpfer-Führungsstange und überprüfen Sie sie auf Kratzer.

HINWEIS

Kratzer auf der Führungsstange führen zu Ölleckagen. Wenn ein Kratzer zu sehen ist, muss der Zugstufendämpfer möglicherweise ausgetauscht werden.

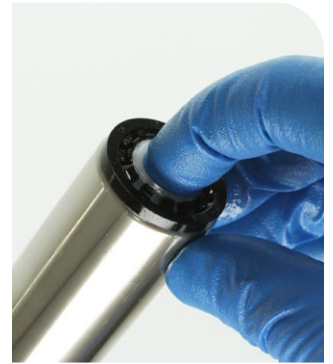

- 6** Entfernen Sie den Haltering des Dichtkopfes vorsichtig mit einem Schlitzschraubendreher.

HINWEIS

Achten Sie darauf, den Haltering beim Ausbau nicht zu beschädigen. Wenn er beschädigt wird, bleibt er beim Wiedereinbau nicht mehr in Position. Wenn der Haltering beim Ausbau beschädigt wird, muss er entfernt werden.



Schlitzschraubendreher



- 7** Schieben Sie den Dichtkopf mit dem Griff eines Schraubendrehers in das Standrohr.



Schraubendrehergriff

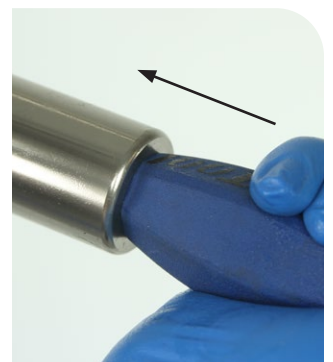

- 8 Drücken Sie mit einem langen Stab (15 bis 17 mm Durchmesser) den Dichtkopf durch die Gabelkrone aus dem Standrohr.

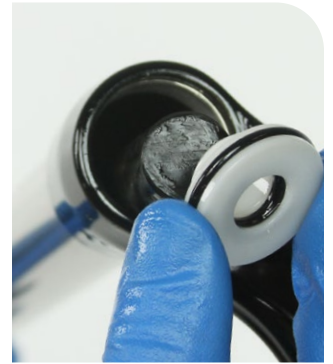
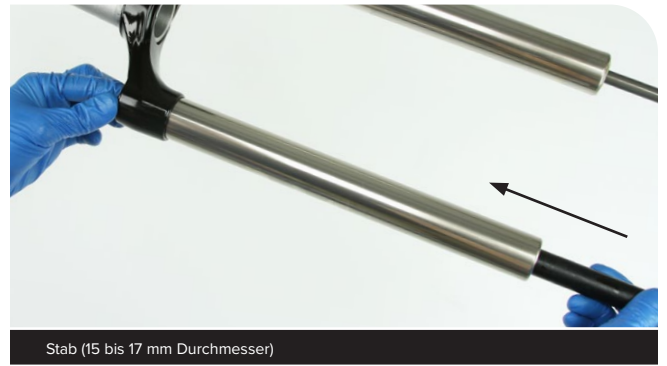

- 9 Säubern Sie die Innen- und Außenseite des Standrohrs.
Überprüfen Sie die Innen- und Außenseite des Standrohrs auf Kratzer.

HINWEIS

Kratzer auf der inneren Oberfläche des Standrohrs können zu Luftleckagen führen. Wenn auf der Innenseite ein Kratzer zu sehen ist, muss die Gabelkopf/Gabelschaft/Standrohr-Baugruppe möglicherweise ausgetauscht werden.



- 1** Entfernen Sie den O-Ring der Druckstufendämpfer-Abdeckkappe und die Kolben-O-Ringe.

Tragen Sie Schmierfett auf die neuen O-Ringe auf und bauen Sie sie ein. Tragen Sie Schmierfett auf das Gewinde der Abdeckkappe auf.



- 2** Entfernen Sie den Gleitring des Zugstufendämpferkolbens und entsorgen Sie ihn.

Setzen Sie einen neuen Gleitring ein.

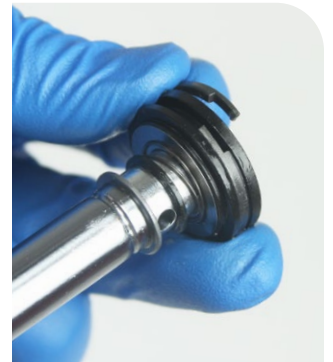

- 3** Entfernen Sie die O-Ringe vom Dichtkopf.

Montieren Sie neue O-Ringe auf dem Dichtkopf.

Tragen Sie Fett auf die neuen O-Ringe und den Dichtkopf auf

HINWEIS

Achten Sie darauf, die Dichtflächen nicht zu zerkratzen. Kratzer können zum Austreten von Öl führen.

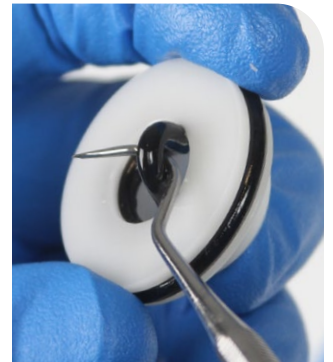

- 1 Führen Sie den Dichtkopf durch die Gabelkrone in das Standrohr ein und schieben Sie ihn bis direkt unterhalb des Rohrgewindes nach unten. Verwenden Sie bei Bedarf einen Stab.

HINWEIS

Gehen Sie vorsichtig vor, um den äußeren O-Ring nicht zu beschädigen.

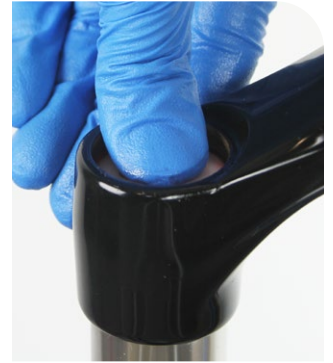

- 2 Schieben Sie den Dichtkopf bis zum Ende des Standrohrs nach unten.

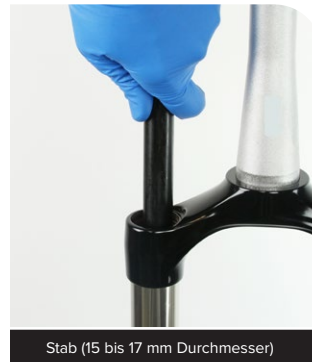

Stab (15 bis 17 mm Durchmesser)



- 3 Während Sie den Stab fest nach unten gegen den Dichtkopf drücken, um ihn zu fixieren, drücken Sie den Haltering mit der Handfläche auf das Ende des Dichtkopfs, bis er einrastet.

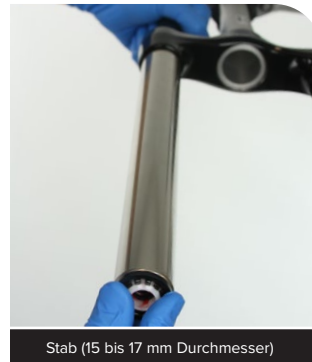

Stab (15 bis 17 mm Durchmesser)



Vergewissern Sie sich, dass der Haltering fest sitzt.



- 4** Führen Sie einen dünnen langen Stab (≤ 10 mm Durchmesser) durch den Dichtkopf in das Standrohr ein und durch den Gabelkopf.

Der Stab dient dazu, die Zugstufendämpfer-Führungsstange durch den Dichtkopf zu führen, wenn der Dämpfer in das Standrohr geschoben wird.

Platzieren Sie das Ende des Zugstufendämpfers auf dem Ende des Stabs und führen Sie die Zugstufendämpfer-Führungsstange in das Standrohr ein.

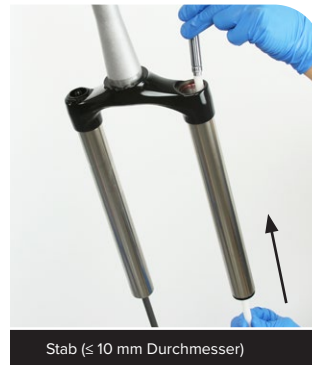

- 5** Schieben Sie den Zugstufendämpferkolben in das Standrohr, bis der Kolben sich direkt unterhalb des Standrohrgewindes befindet.

Halten Sie den Stab in Position und üben Sie leichten Druck auf den Zugstufendämpfer aus, während Sie ihn in das Standrohr einführen.

Schieben Sie mit einem zweiten Stab (15 bis 17 mm Durchmesser) den Dämpfer in das Standrohr, während Sie ihm mit dem dünnen Stab durch den Dichtkopf führen.

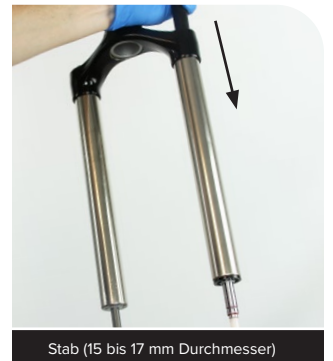

Drücken Sie den Dämpfer bis zum Anschlag in das Standrohr.

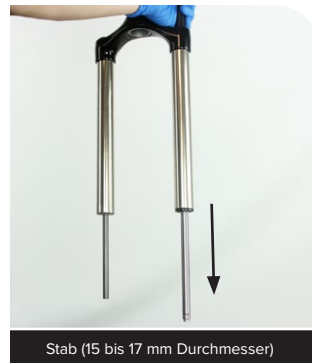

1 Füllen Sie Federungsöl in das Standrohr ein.

HINWEIS

Die richtige Menge an Federungsöl ist sehr wichtig. Zu viel Öl verkürzt den verfügbaren Federweg und kann die Gabel beschädigen. Zu wenig Federungsöl reduziert die Dämpfleistung.

	Modell	Ölsorte (WT)	Volumen (mL)
Judy Silver (2021+)	TK - 26"	5	100
	TK - 27,5" TK - 29"		123
			122
Judy Silver (2018+)	TK - 27,5" Boost TK - 29" Boost		122
30 Silver (2018-2020)	TK - 26"		100
	TK - 27,5"		122
	TK - 29"		123
Recon (2018+)	RL - 27,5", 29" (80-120 mm)		118
	RL - 27,5", 29" (130-140 mm)		150
	RL - 27,5" Boost RL - 29" Boost		140
	TK - 27,5", 29"	118	
Recon (2020+)	TK - 27,5" Boost TK - 29" Boost	140	



2 **RL / TK:** Vergewissern Sie sich, dass das Druckstufenventil (A) in der offenen Position ist.

Ein geschlossenes Druckstufenventil beeinträchtigt den Ölfluss während des Einbaus.



3 Tragen Sie reichlich Schmierfett auf den O-Ring des Druckstufenkolbens auf.



- 4** Führen Sie den Druckstufendämpfer in das Standrohr ein. Drücken Sie den Dämpfer langsam nach unten und drehen Sie ihn dabei, bis der Dämpfer installiert ist.

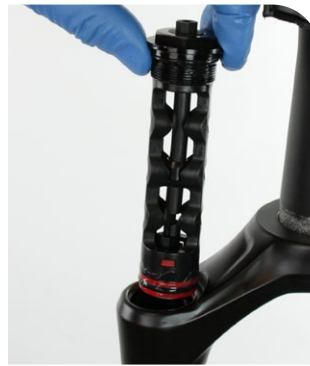

Fernbedienung – 2018 Judy Silver TK R / 2018 30 Silver TK R / 2018 Recon RL R / 2018 Recon TK R: Bevor Sie den Druckstufendämpfer einbauen, montieren und platzieren Sie den Fernbedienungszuganschlag unter der Abdeckkappe des Druckstufendämpfers, und richten Sie den Anschlag nach vorne aus. Fahren Sie mit Schritt 6 fort.



2018 RL R / TK R



2018 RL R / TK R

- 5 Fernbedienung – 2018 30 Silver TK R / 2018 Recon RL R / 2018 Recon TK R:** Richten Sie den Fern-Kabelstopper mit der Gehäuseführung in der vier-Uhr-Vorwärts-Position aus.

2018 Judy Silver TK R: Richten Sie den Kabelstopper mit der Gehäuseführung in der sechs-Uhr-Vorwärts-Position aus in einem Winkel von ca. 20° bis 30° von der Mitte.

Schrauben Sie die Dämpferabdeckkappe in das Standrohr.

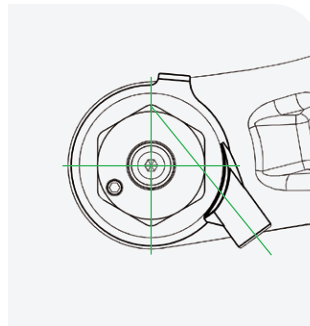

2018 30 TK R / Recon RL R / Recon TK R

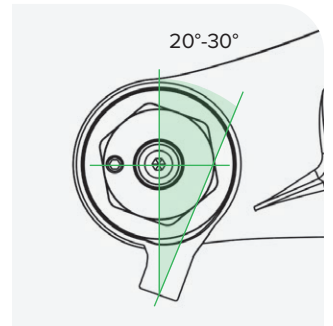

2018 Judy TK R

Ziehen Sie die Abdeckkappe fest.

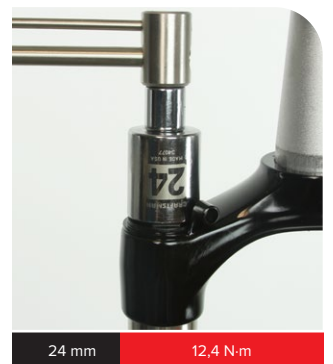

24 mm

12,4 N·m

- 6 Crown Adjust und 2019+ RL R / TK R:** Schrauben Sie die Abdeckkappe in das Standrohr und ziehen Sie sie mit dem angegebenen Drehmoment fest. Drücken Sie die Abdeckkappe beim Festziehen fest nach unten.



- 7 Einsteller am Gabelkopf – Recon RL:** Tragen Sie eine dünne Schicht Schmierfett auf die Rastflächen der Abdeckkappe auf. Bauen Sie die Rastfeder ein.



- 8 Einsteller am Gabelkopf – RL / TK:** Bringen Sie den Druckstufeneinstellring mit der Nase in der 7- bis 8-Uhr-Position (entsperrte Position) an.

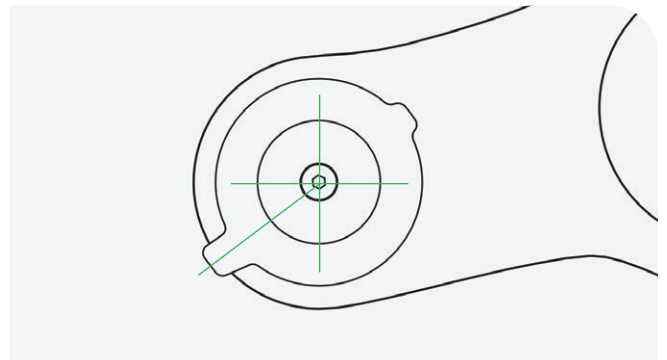

Bringen Sie die Befestigungsschraube an und ziehen Sie sie fest.

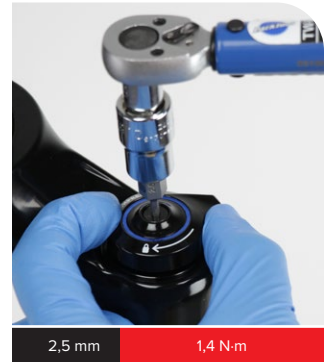
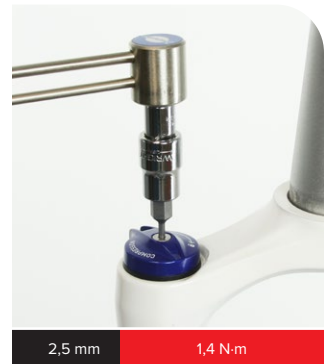
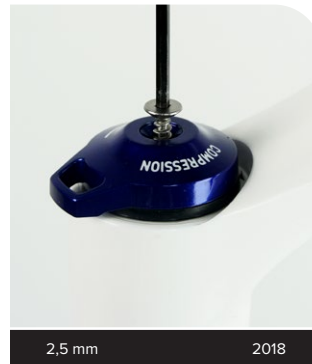

9a Fernbedienung – 2018 30 Silver TK R / 2018 Recon RL R / 2018 Recon TK R: Montieren Sie den Fernbedienungsring mit der Zugschraube in der 8-Uhr-Position und ziehen Sie die Befestigungsschraube fest.

2018 Judy Silver TK R: Montieren Sie den Fernbedienungsring mit der Zugschraube in der 9-Uhr-Position und ziehen Sie die Befestigungsschraube fest.

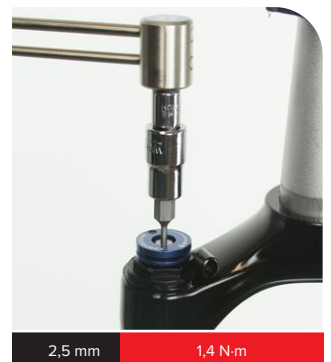
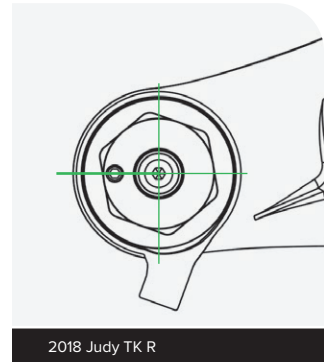
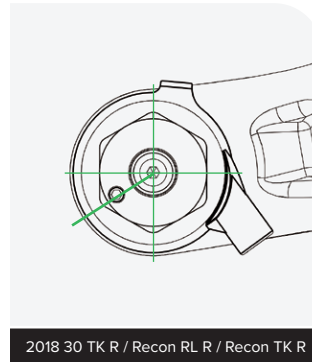

9b Fernbedienung – 2019 RL R / 2019 TK R: Montieren Sie den Kabelstopper mit der Gehäuse-führung in der sechs-Uhr-Vorwärts-Position in einem Winkel von ca. 20° bis 30° von der Mitte.



2019 RL R / TK R

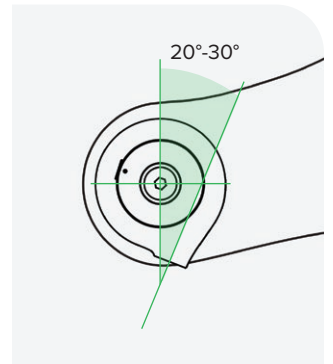

Ziehen Sie die Feststellschraube fest.

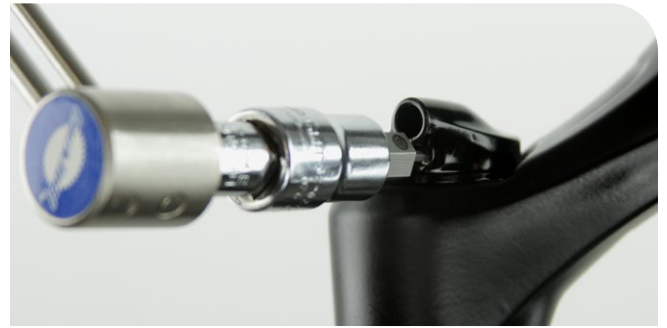

2 mm

0,25 - 0,6 N·m

Montieren Sie das Unterteil des Fernbedienungsring (A) auf dem Sechskanteinsteller. Bringen Sie das Oberteil des Fernbedienungsring (B) so an, dass der Ausrichtungspunkt (B) sich innerhalb der Bereichsmarkierung (C) befindet.



2019 RL R / TK R



2019 RL R / TK R

Bringen Sie die Befestigungsschraube des Fernbedienungsring und drehen Sie sie ein, bis sie das Oberteil des Fernbedienungsring berührt. Ziehen Sie die Schraube nicht fest.



2 mm

2019 RL R / TK R

9c

Fernbedienung – 2020+ Judy Silver TK R / 2020 30 Silver TK R / 2020+ Recon RL R / 2020+ Recon TK R: Bringen Sie den Zuganschlagring mit der Zugführung 20 Grad vom Mittelpunkt an.

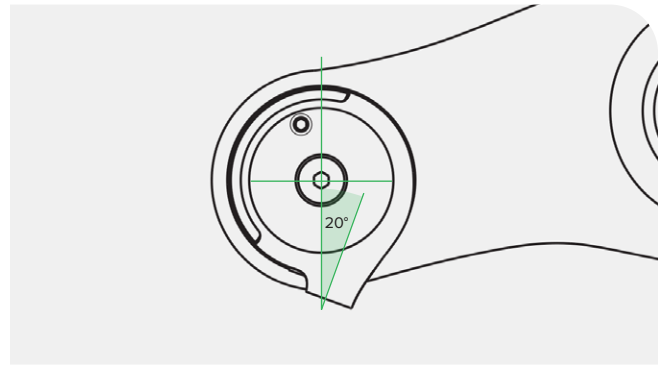

Ziehen Sie die Feststellschraube handfest oder mit dem angegebenen Drehmoment fest. Vergewissern Sie sich, dass der Zuganschlag nicht lose sitzt und kein Spiel hat.

HINWEIS

Vermeiden Sie übermäßiges Festziehen der Feststellschraube, damit das Gewinde der Feststellschraube nicht dauerhaft beschädigt wird.



2 mm

0,1 - 0,3 N·m



2,5 mm

0,1 - 0,3 N·m

Montieren Sie den Fernbedienungsring (A) mit der Zugfeststellschraube (B) 20-40 Grad vom Rand der Zuganschlagnut zur Vorderseite des Gabelkopfs auf den Inbus-Einsteller.

Bringen Sie die Befestigungsschraube an und ziehen Sie sie fest.

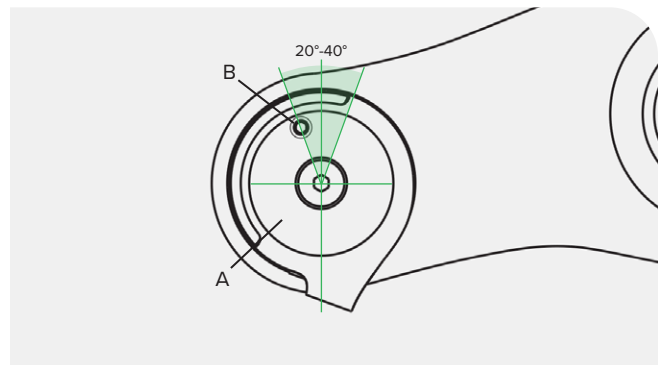

2,5 mm

2020

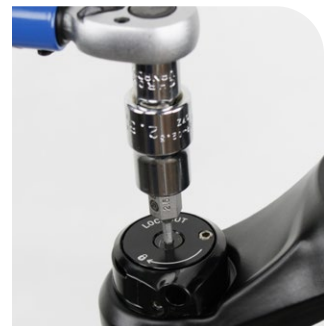

2,5 mm

1,4 N·m



2,5 mm

2021+



2,5 mm

1,4 N·m

Anweisungen zum Einbau des Zugs und der Fernbedienung finden Sie in der jeweiligen Fernbedienungsanleitung auf www.sram.com/en/rockshox/products/remotes.

1 Säubern Sie die Standrohre.



2 Installieren Sie die untere Gabelbein-Baugruppe auf den Standrohren und schieben Sie sie gerade so weit vor, dass die oberen Buchsen auf den Standrohren fassen.

HINWEIS

Stellen Sie sicher, dass beide Abstreiferdichtungen auf den Rohren gleiten, ohne dass die äußeren Dichtlippen der Dichtungen umschlagen.



Das innere untere Ende des unteren Gabelbeins sollte die Feder oder Dämpferführungsstangen nicht berühren. Zwischen den Führungsstangenenden und den Schraubenbohrungen in den unteren Gabelbeinen sollte eine Lücke zu sehen sein.



- 3** Richten Sie die Gabel schräg mit den Bohrungen nach oben aus.
Füllen Sie durch die Bohrungen in den unteren Gabelbeinen in jedes Gabelbein Federungsöl ein.

HINWEIS

Füllen Sie pro Gabelbein nicht mehr Öl als empfohlen ein, da dies die Gabel beschädigen kann.



15WT

RockShox-Entlüftungsspritze

Modell	Feder	Ölsorte (WT)	Dämpferseite	Federseite	
			Volumen (mL)		
Judy Gold (26")	Solo Air	15	6	10	
Judy Gold (27,5", 27,5" Boost, 29", 29" Boost)				6	
Judy Silver (27,5", 29")				10	
Judy Silver (27,5" Boost, 29" Boost)				6	
Judy Silver (27,5", 29")	Schraubenfeder			10	
30 Gold (26", 27,5", 29")	Solo Air				
30 Silver (26", 27,5", 29")	Schraubenfeder				
	Solo Air				
Recon Gold (27,5" Boost, 29" Boost)	Solo Air			6	
Recon Silver RL (27,5", 27,5" Boost, 29", 29" Boost)	Schraubenfeder			9	
Recon Silver TK (27,5", 27,5" Boost, 29", 29" Boost)					

- 4** Schieben Sie die untere Gabelbein-Baugruppe bis zum Anschlag gegen den Gabelkopf.



Die Feder- und Dämpferführungsstangen sollten durch die Bohrungen für die unteren Schrauben sichtbar sein.

Vergewissern Sie sich, dass beide Führungsstangen zentriert sind und in den Führungsstangen-/Schraubenbohrungen in den unteren Gabelbeinen sitzen. Zwischen dem unteren Gabelbein und dem Ende der Führungsstange darf kein Spalt zu sehen sein.



5 **200-Stunden-Wartung** Entfernen Sie den alten Sprengringhaltering und den Sprengring von jeder unteren Schraube.

Drücken Sie den Sprengringhaltering mit einer Spitzzange zusammen und schrauben Sie ihn und den Sprengring von der Schraube, indem Sie die Schraube gegen den Uhrzeigersinn drehen.

Setzen Sie einen neuen Sprengringhaltering und einen neuen Sprengring auf jede Schraube auf.

HINWEIS

Achten Sie darauf, das Gewinde der Schraube nicht zu beschädigen.

Verwenden Sie Sprengringe und Sprengringhalteringe nicht wieder. Verschmutzte oder beschädigte Sprengringe können dazu führen, dass Öl aus der Gabel austritt.



5 mm

Spitzzange

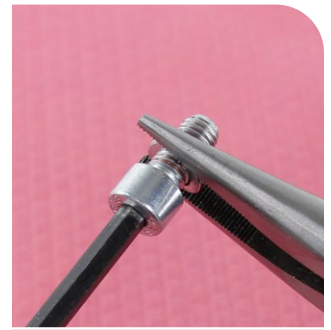

5 mm

Spitzzange



6 Schrauben Sie die hohle untere Schraube in die Dämpferführungsstange und die massive untere Schraube in die Federführungsstange.

Ziehen Sie die Schrauben fest.



5 mm



5 mm

7,3 N·m



5 mm



5 mm

7,3 N·m

7 Montieren Sie den Zugstufeneinstellring auf der unteren Schraube des Zugstufendämpfers.

Drücken Sie den Einsteller fest auf die Schraube, bis er einrastet.



8 **Solo Air / DebonAir:** Sehen Sie in Ihren Notizen mit den Einstellungen vor der Wartung oder in der Luftdrucktabelle am unteren Gabelbein nach, und beaufschlagen Sie die Luftfeder mit Druck.

Während Sie die Luftfeder befüllen, fällt der angezeigte Luftdruck auf dem Pumpenmanometer möglicherweise leicht ab; dies ist normal. Füllen Sie die Luftfeder weiter bis zum empfohlenen Druck mit Luft.

Lassen Sie die Gabel ein- und ausfedern, um den Luftdruck zwischen der Positiv- und der Negativ-Luftkammer auszugleichen. Überprüfen Sie nach 3- bis 4-maligem Ein- und Ausfedern den Luftdruck und erhöhen Sie ihn nach Bedarf.



Montieren Sie die Luftventilkappe.



9 Säubern Sie die gesamte Gabel.



Damit ist die Wartung Ihrer RockShox-Gabel abgeschlossen.

UNTERNEHMENSSTZ ASIEN

SRAM Taiwan
No. 1598-8 Chung Shan Road
Shen Kang Hsiang, Taichung City
Taiwan

WELTWEITER HAUPTSITZ

SRAM LLC
1000 W. Fulton Market, 4th Floor
Chicago, Illinois 60607
USA

UNTERNEHMENSSTZ EUROPA

SRAM Europe
Paasbosweg 14-16
3862ZS Nijkerk
Niederlande